

**Koncepcja
Placu Długosza
w Raciborzu
2019**

—

TOPROJEKT.COM

2019



2019





Stan istniejący



Stan istniejący

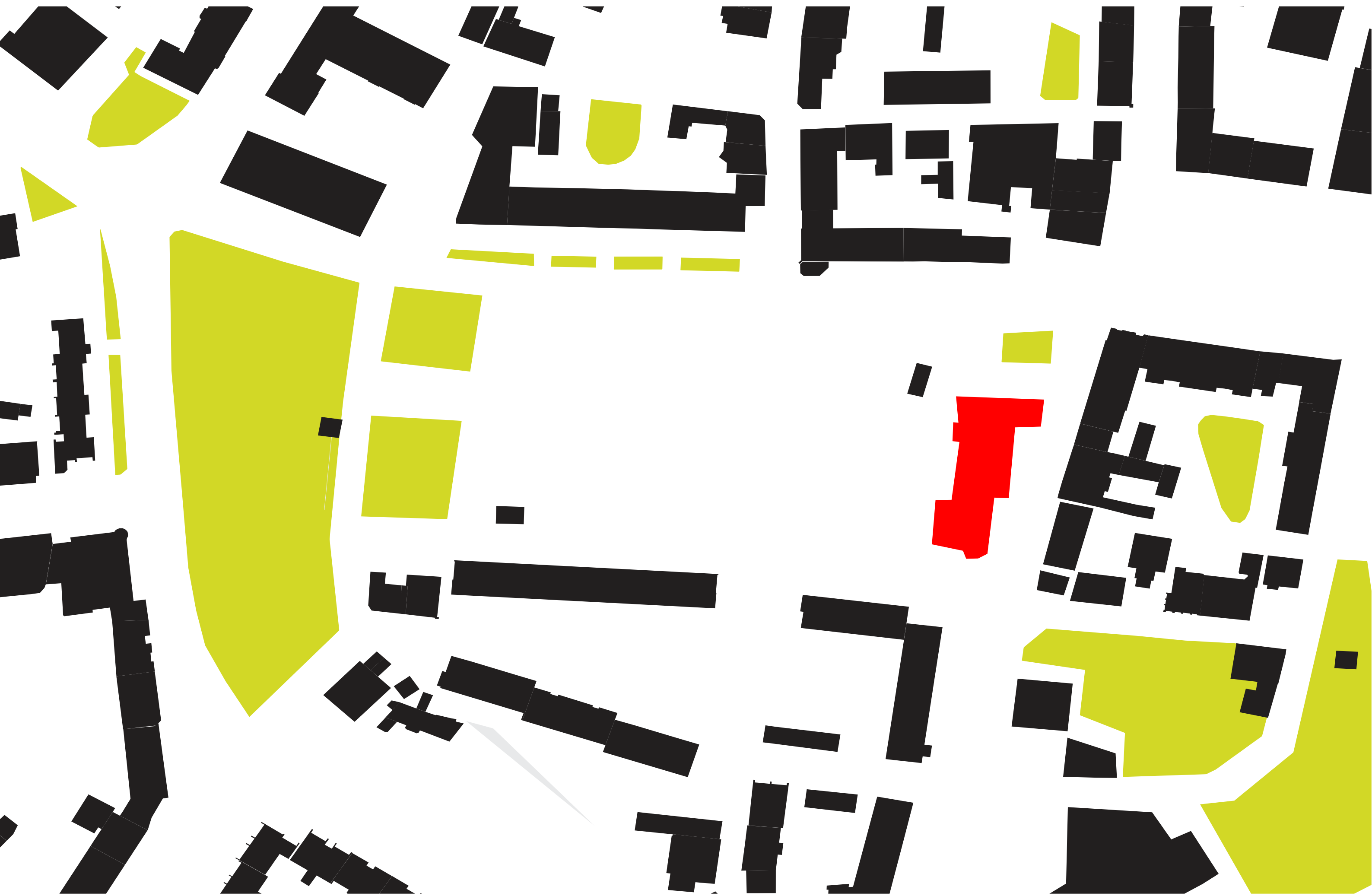

Мапа - 1812 г.

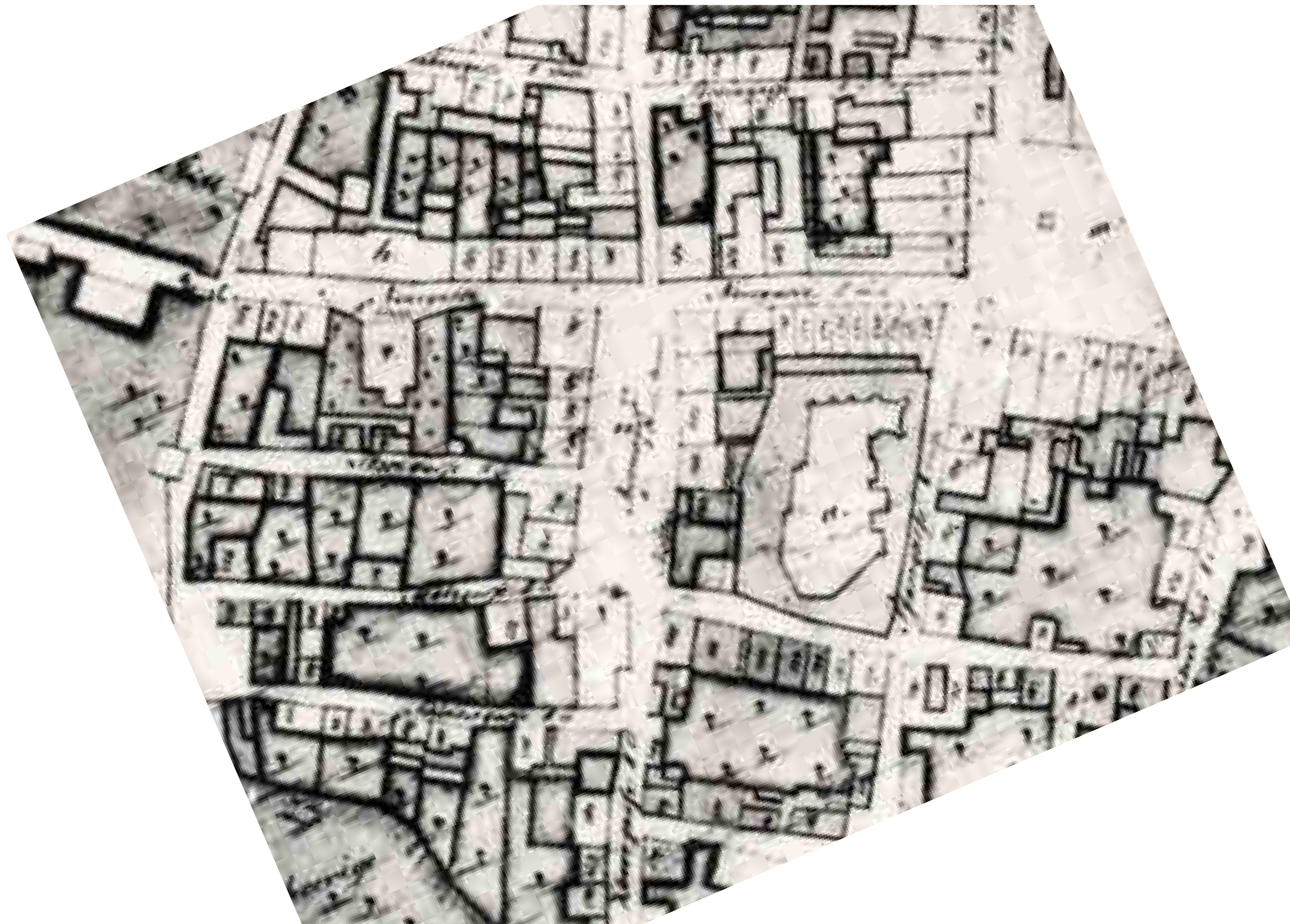

Mapa - 1843 r.

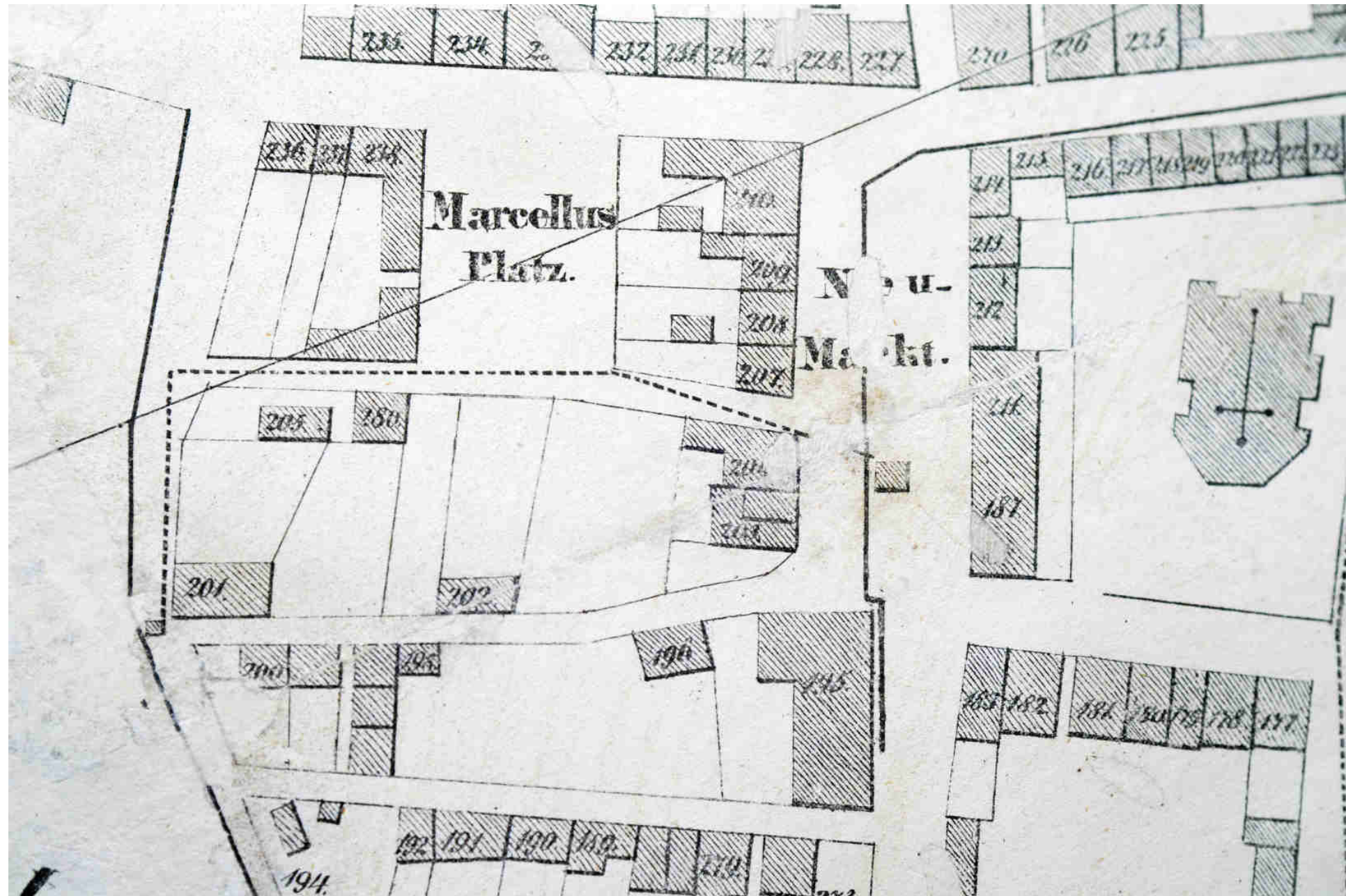

Mapa - 1890 r.



Mapa - 1890 r.

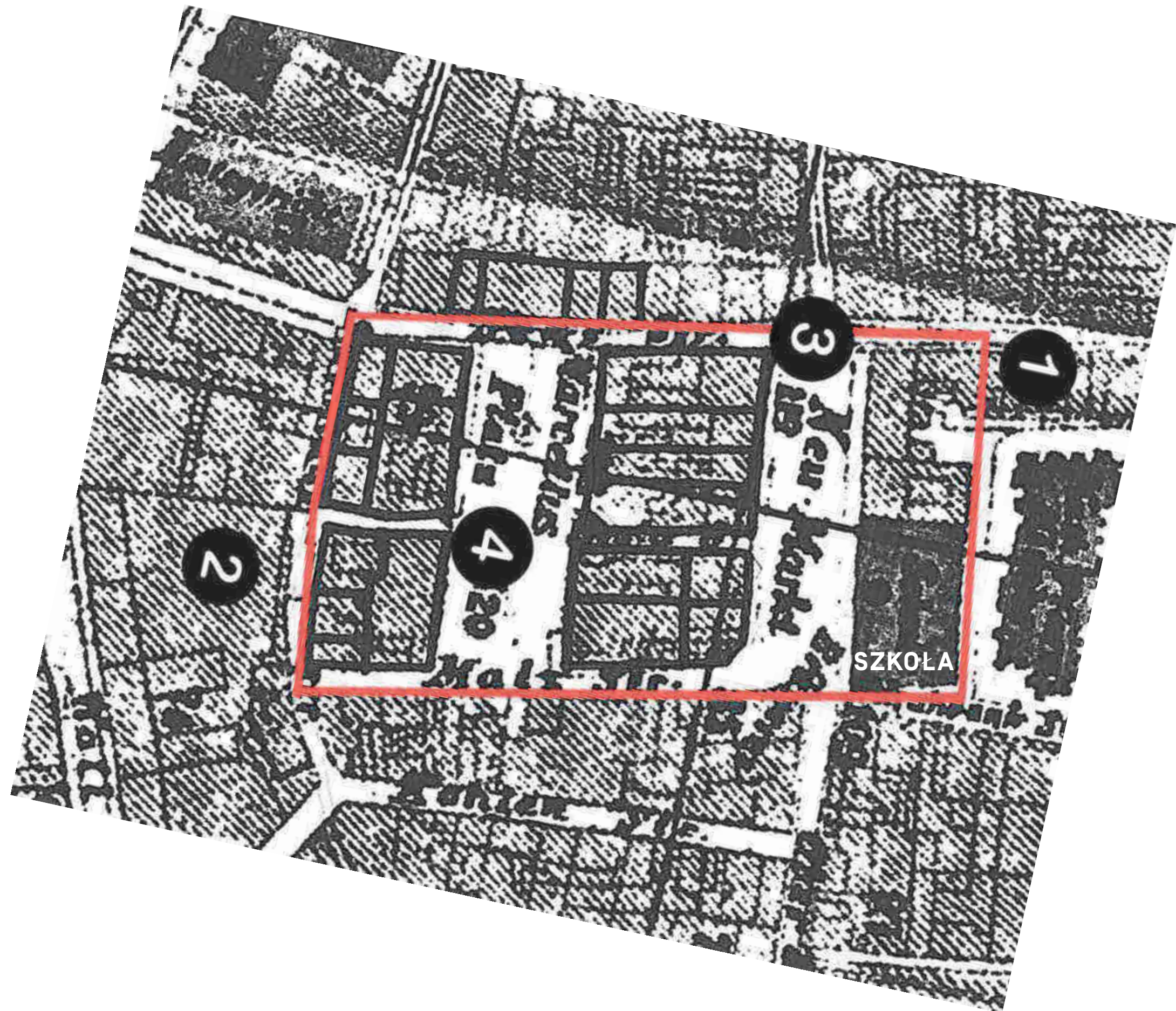

Mapa - 1914 r.

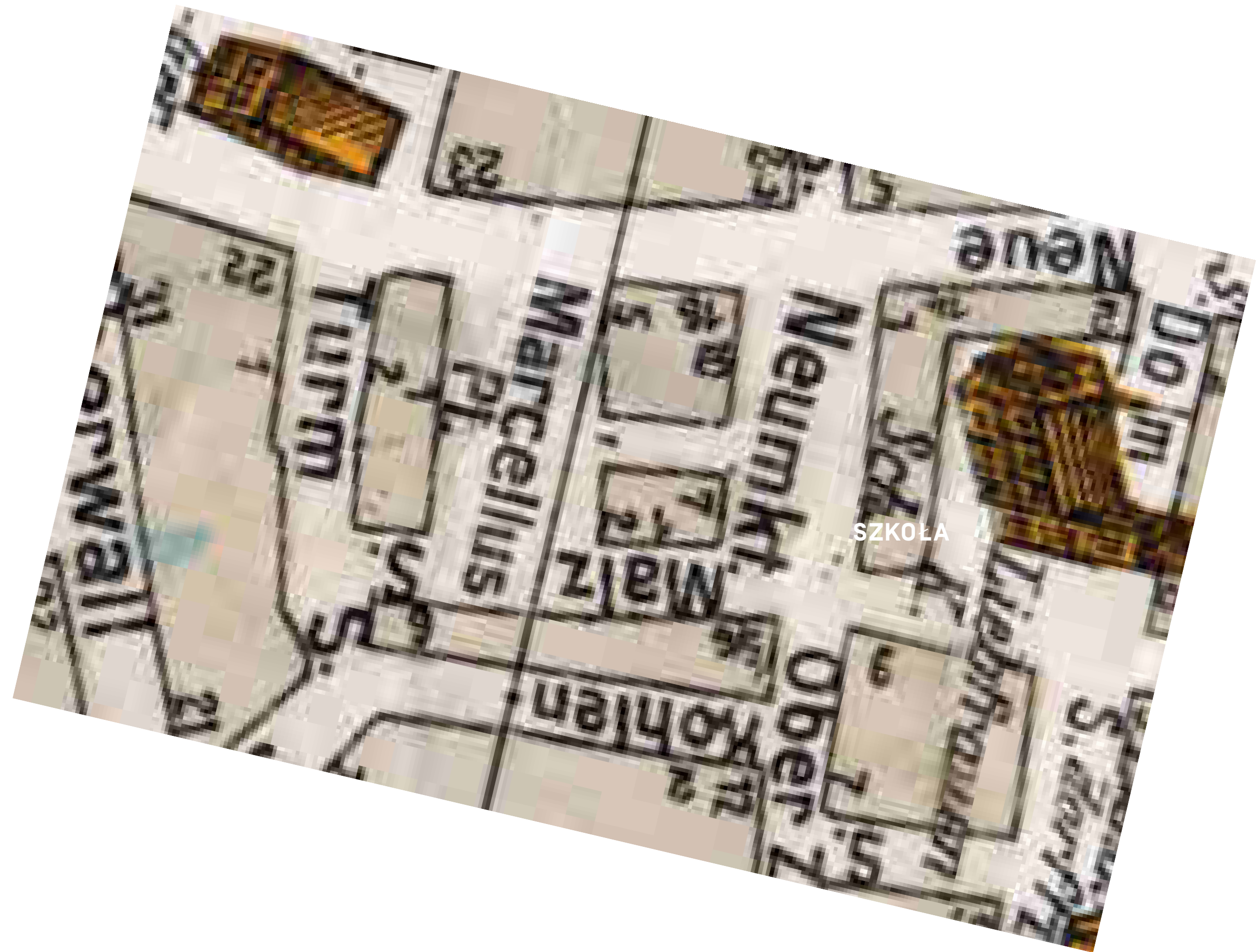

Mapa - 1933 r.

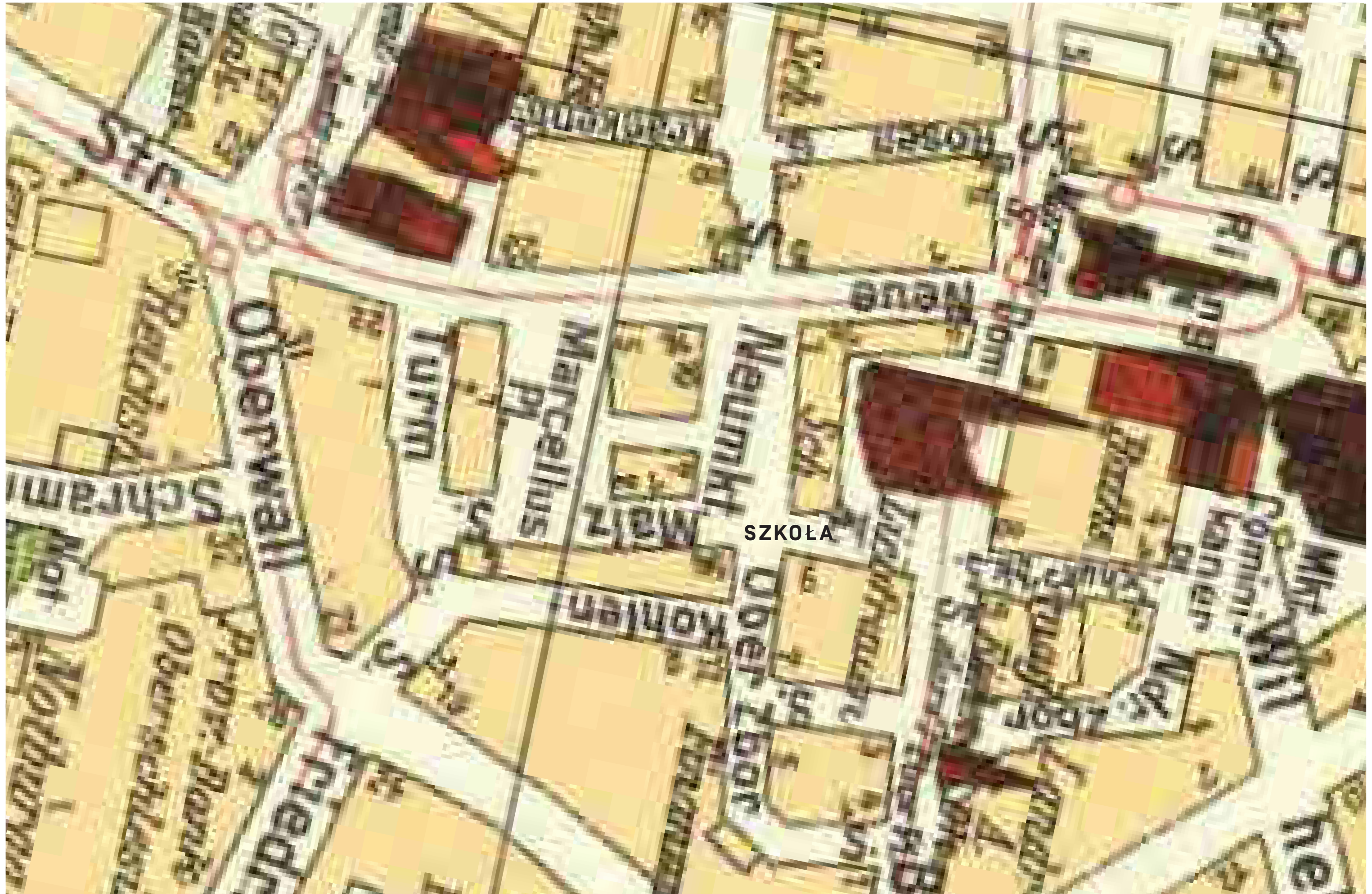

Mapa - 1938 r.



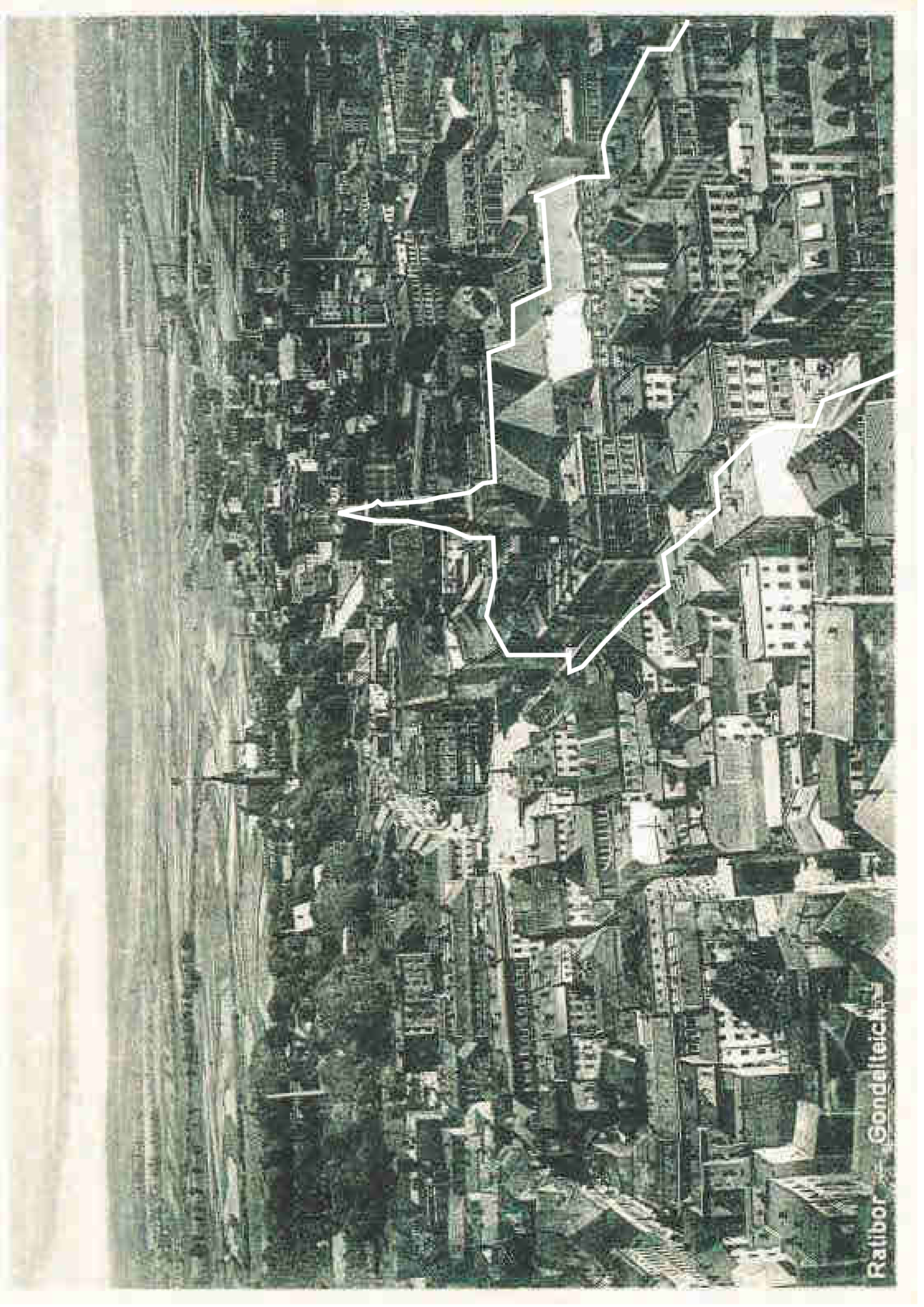

Railbor - Gondelleick

Ce1

|

?

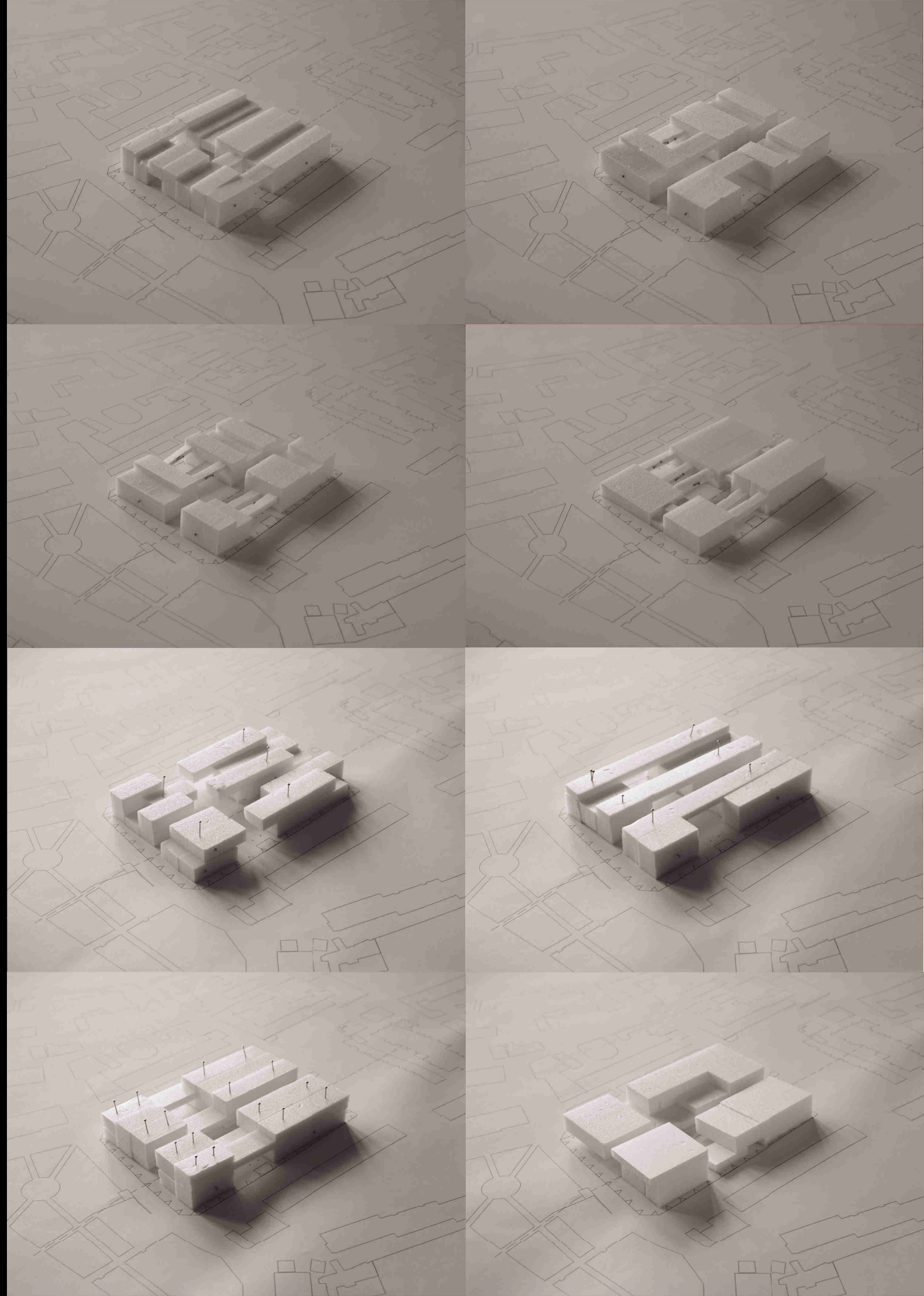

Cel

—

**STWORZENIE
ATRAKCYJNEGO
FRAGMENTU
MIASTA**

Cel

—

**~~STWORZENIE~~
ATRAKCYJNEGO
FRAGMENTU
MIASTA**

Cel

—

**PRZYWRÓCENIE
ATRAKCYJNEGO
FRAGMENTU
MIASTA**



Cel

—

PRZYWRÓCENIE

~~ATRAKCYJNEGO~~

FRAGMENTU

MIASTA



Cel

—

PRZYWRÓCENIE

DOBREGO

FRAGMENTU

MIASTA



Cel

—

PRZYWRÓCENIE

DOBREGO

~~**FRAGMENTU**~~

MIASTA



Cel

—

PRZYWRÓCENIE

DOBREGO

MIASTA

Narzędzia

—

- 1 ZAGĘSZCZANIE**
- 2 UROZMAICANIE**
- 3 ODNOWA/OD NOWA**

1 Zagęszczenie

—

ŻEBY BYŁO ŁADNIE?

1 Zagęszczenie

—
jadący zajmuje
100 x większą
przestrzeń niż
pieszy,
ludzie są
10 x bardziej od
siebie oddaleni.

„Człowiek stojący zajmuje trochę mniej niż pół metra kwadratowego przestrzeni, a człowiek idący prawie jeden metr kwadratowy. Zaparkowany samochód zapełnia około 32 metrów kwadratowych, a przy prędkości 50 kilometrów na godzinę, gdy samochody jadą w odległości trzech długości samochodu od siebie, zajmuje nieco ponad 90 metrów kwadratowych. Jak wiemy, zazwyczaj z samochodu korzysta jedna osoba. Czyli, kiedy ludzie używają samochodów, każda osoba zajmuje prawie 100 razy większą przestrzeń niż wtedy, gdy idzie pieszo. **Jeżeli każdy jadący zajmuje 100 razy większą przestrzeń niż pieszy, to znaczy, że ludzie są 10 razy bardziej od siebie oddaleni.**[...] Wpływ tej konkretnej właściwości samochodu na życie społeczne jest oczywisty. Ludzie oddalają się od siebie, a gęstość i korespondująca z nią częstotliwość kontaktów znacząco się zmniejsza. Wzajemne kontakty stają się fragmentaryczne i wyspecjalizowane, ponieważ natura relacji międzyludzkich zamyka je w konkretnych przestrzeniach wewnętrznych – mieszkaniach, miejscach pracy, czasem w domach kilku bliskich znajomych. [...] Być może przyczyną kryzysu społeczeństwa są samochody ze względu na swoją geometrię.”

Christopher Alexander

Duża przestrzeń wymaga wielu ludzi

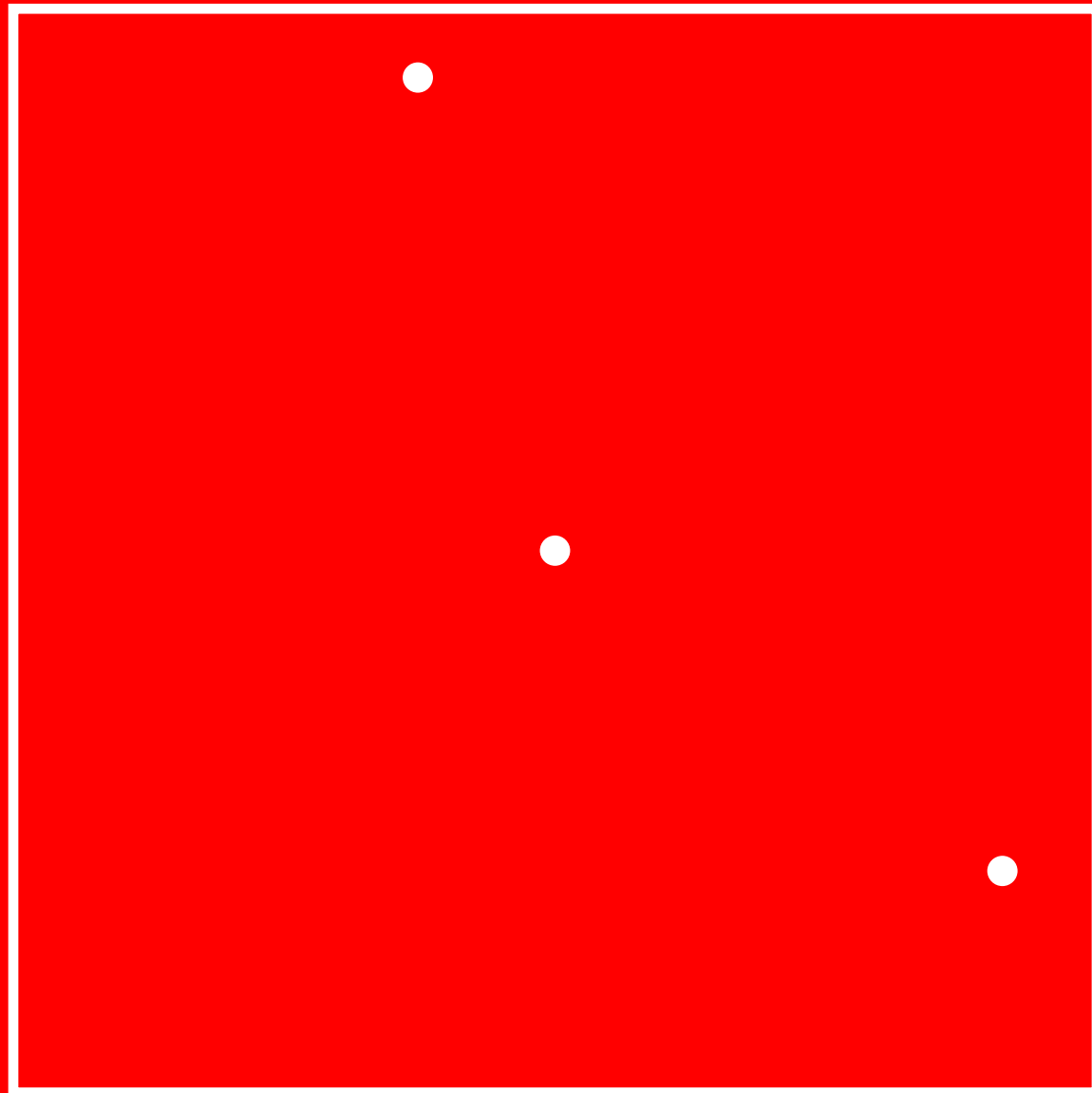

Małą przestrzeń łatwiej „ożywić”

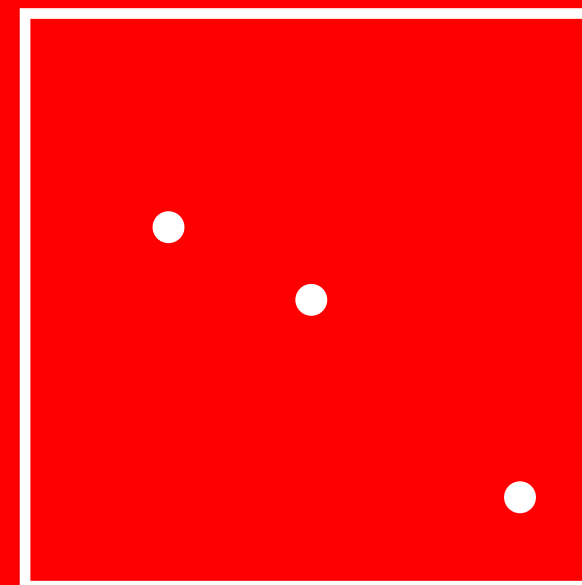



Usługi w parterach



RATIBOR
Neue-Strasse

Mr. Frankel Co., Leipzig, 1904. Mar. 11.



Gęstość usług / gęstość ludzi



2 Urozmaicanie

—
Monotonia / Duża skala



kąt domknięcia

odległość uniemożliwiająca realcję

2 Urozmaicanie

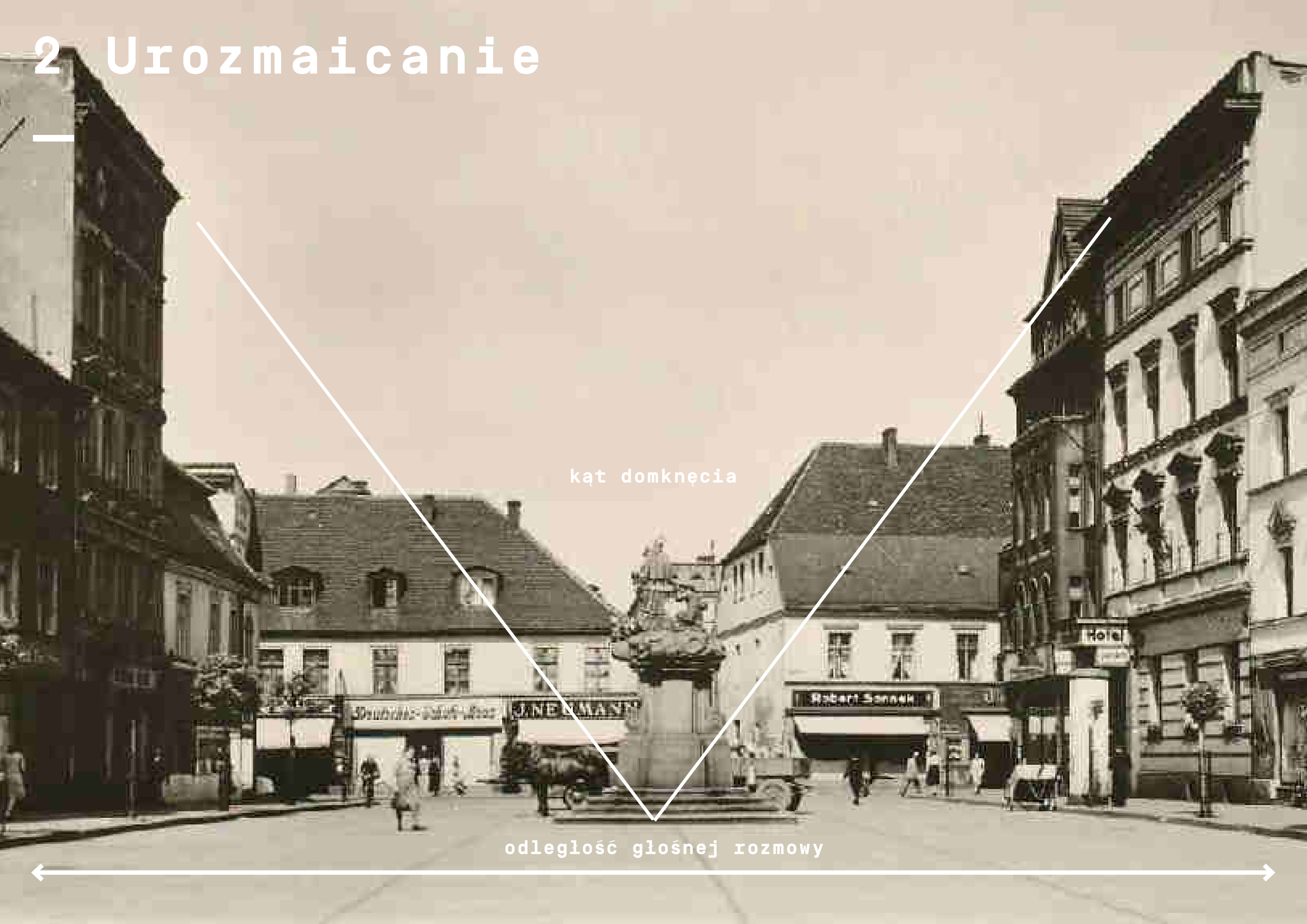

kąt domknęcia

odległość głośnej rozmowy

Urozmaicenie / skala zabudowy

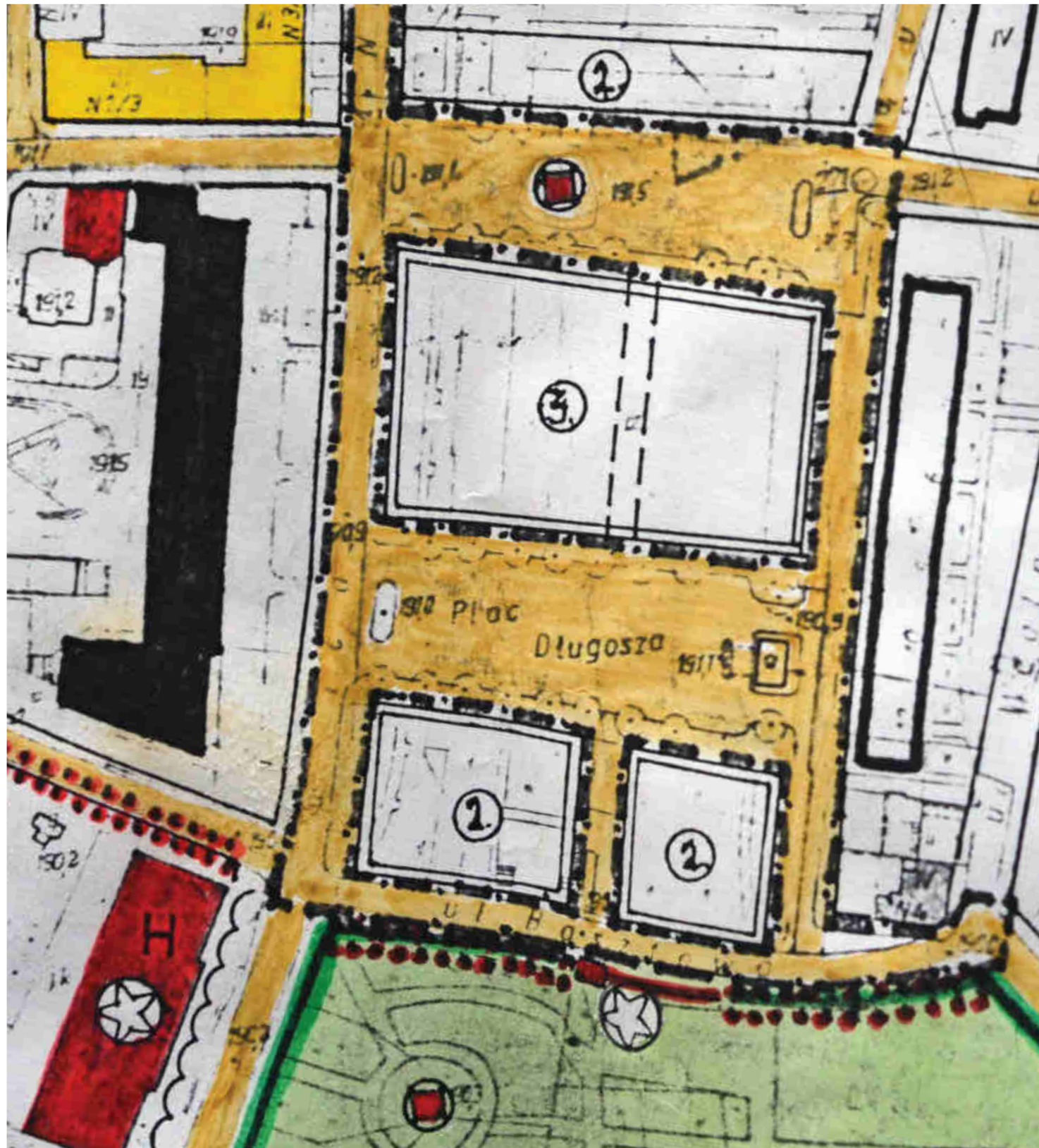

Wytyczne konserwatorskie

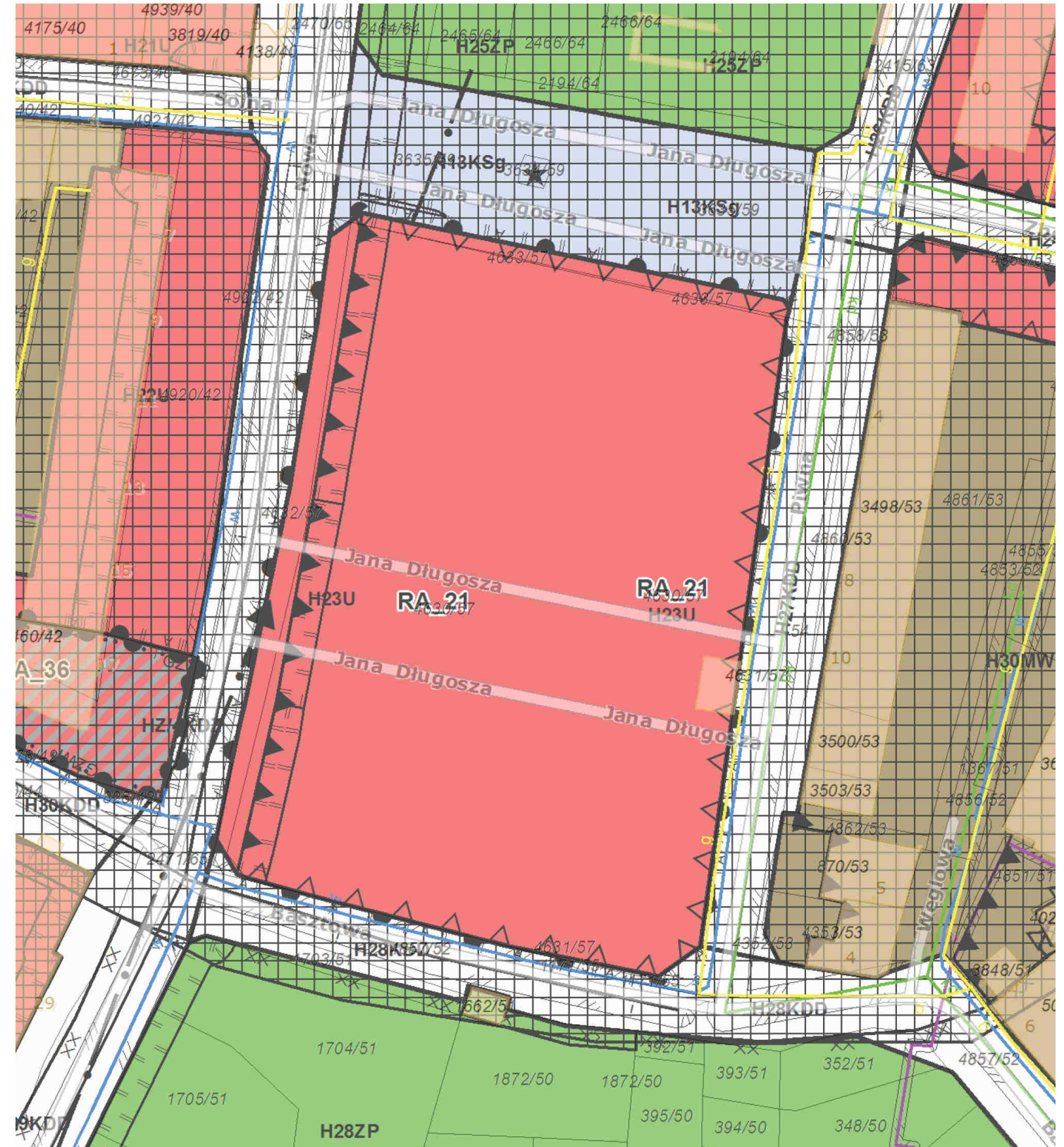

MPZP Zwiększa gęstość ale grozi monotonią

3 Odnowa/Od Nowa

—
KRYSTALIZACJA
UKŁADU
URBANISTYCZNEGO

Schemat sekwencji placów

Istniejący



Plac Długosza

Historyczny

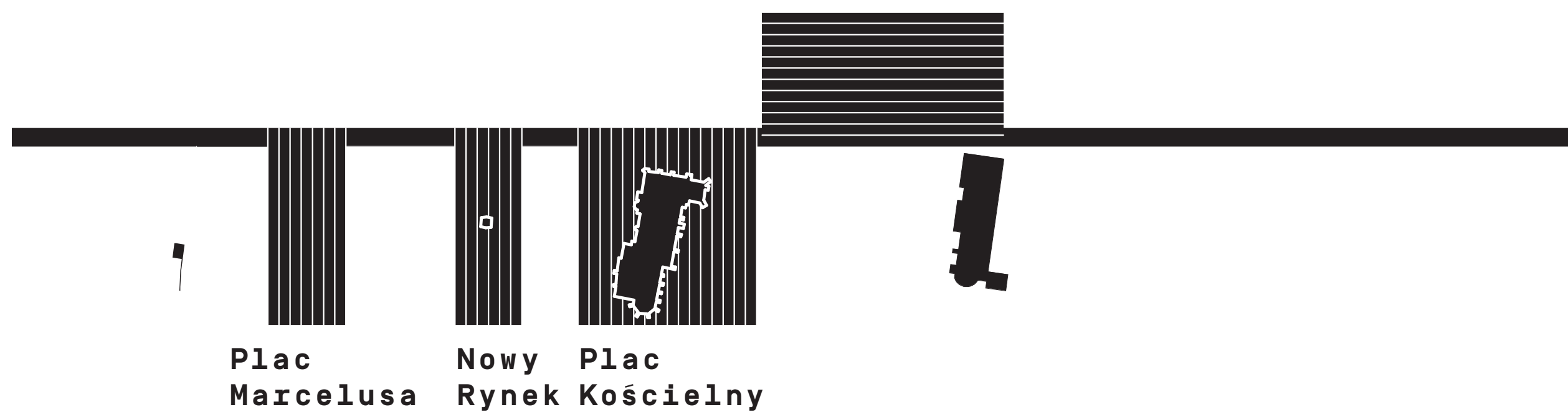

Plac
Marcelusa

Nowy
Rynek

Plac
Kościelny

Zadanie 1

—

WYPRACOWANIE PROGRAMU FUNKCJONALEGO

EKO-OKNA

NIEZWYKŁA SZKOŁA

SILNA EKSPOZYCJA

KOMFORTOWA STREFA BADAŃ

PRZESTRZEŃ PUBLICZNA

PLAC MARCELUSA 2

ZIELONY DACH-REKREACJA

WSPARCIE LOKALI HANDLOWYCH I USŁUGOWYCH

AKTYWATORY

STREFA ZDROWIA I SPORTU

AUDYTORIUM

MIESZKANIA

Zadanie 2

—

KONCEPCJA

KSZTAŁTOWANIA

ZABUDOWY

Stan istniejący

PARKING

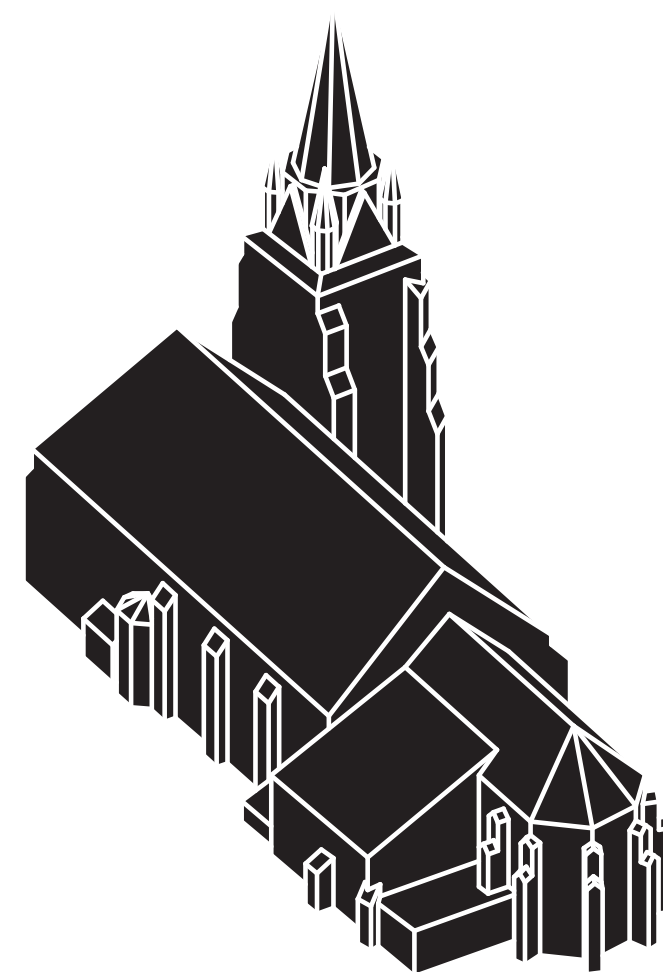

Układ historyczny

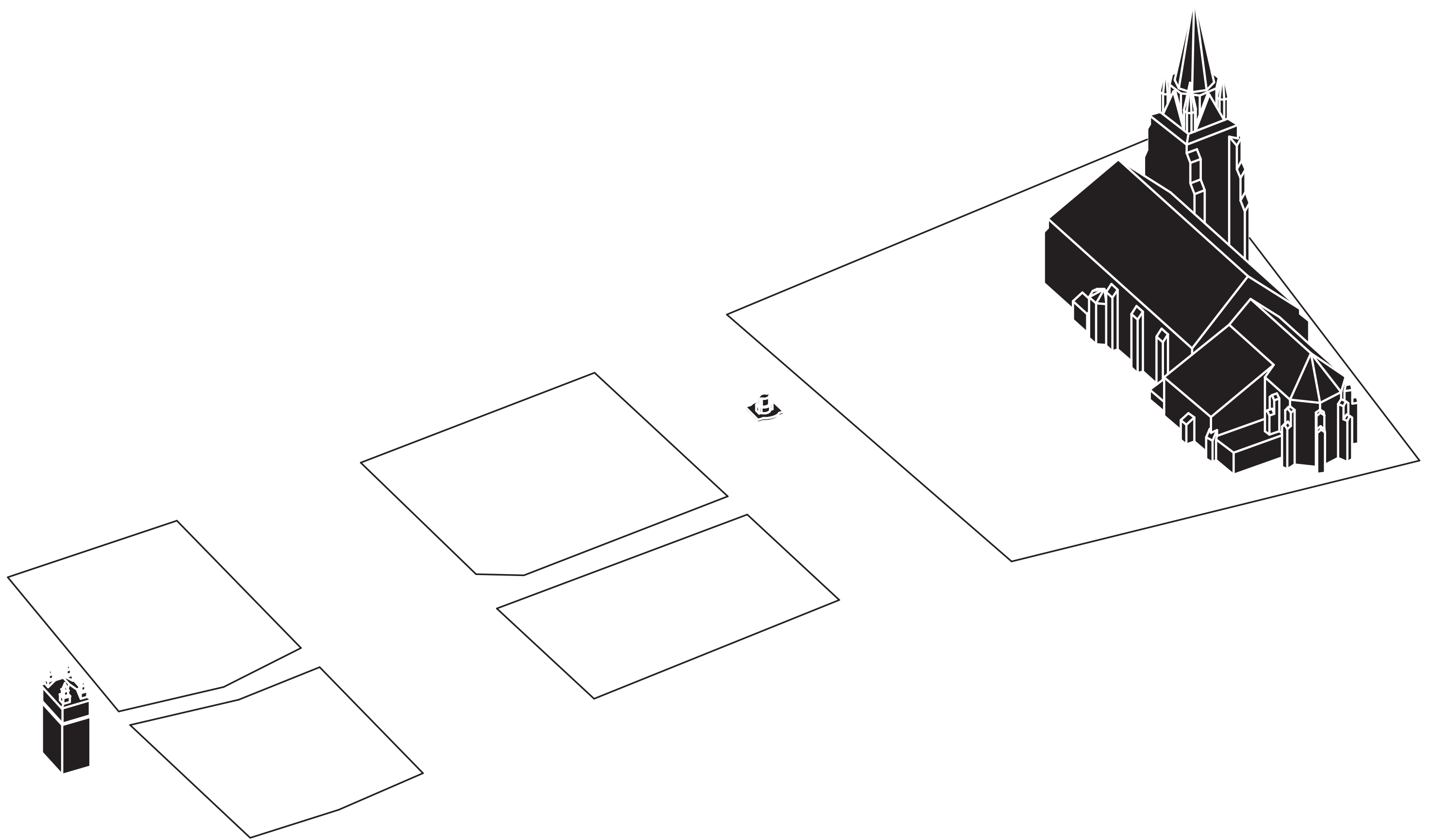

Układ historyczny

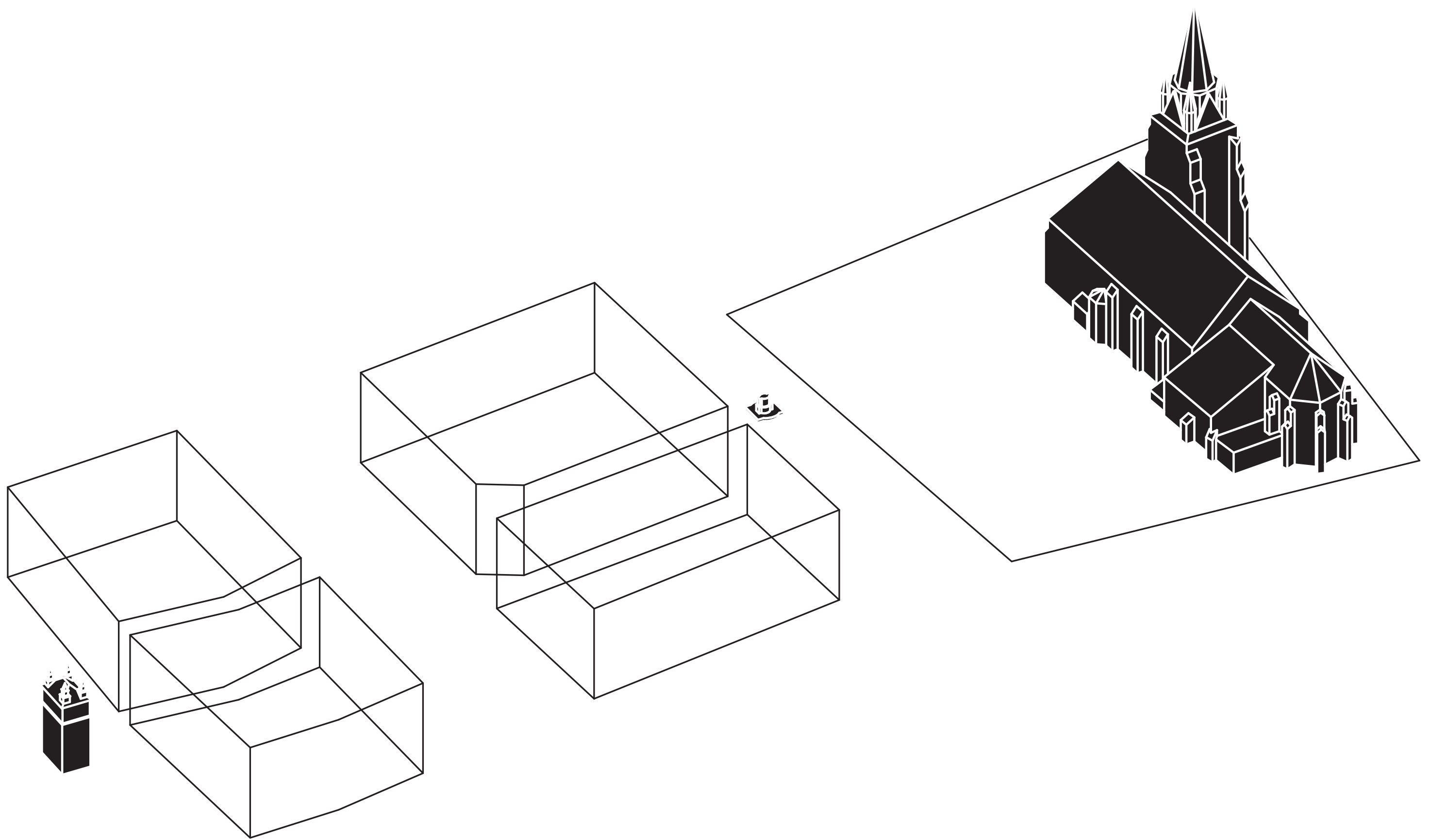

Uproszczenie / Oś widokowa

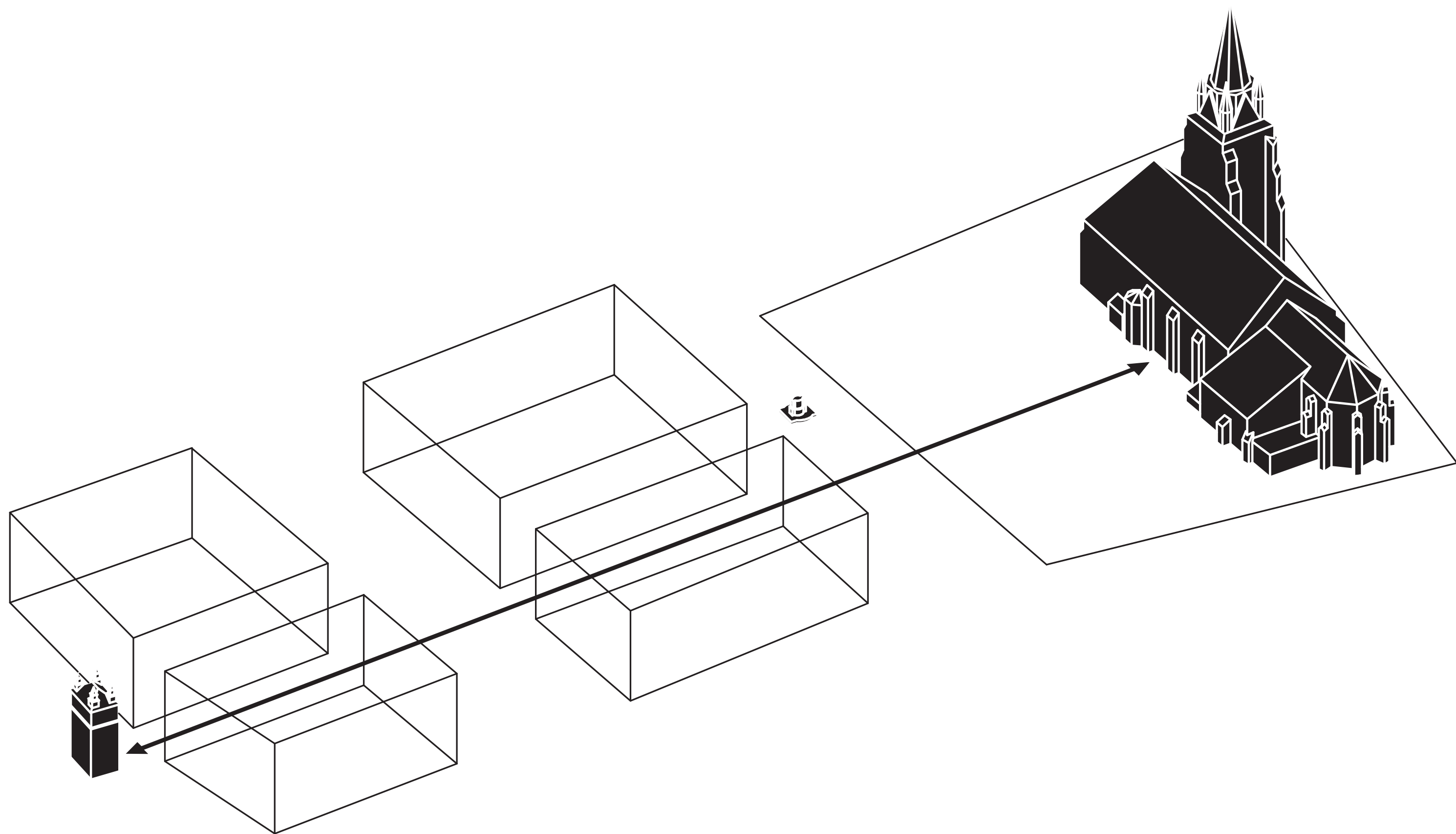

Bryły

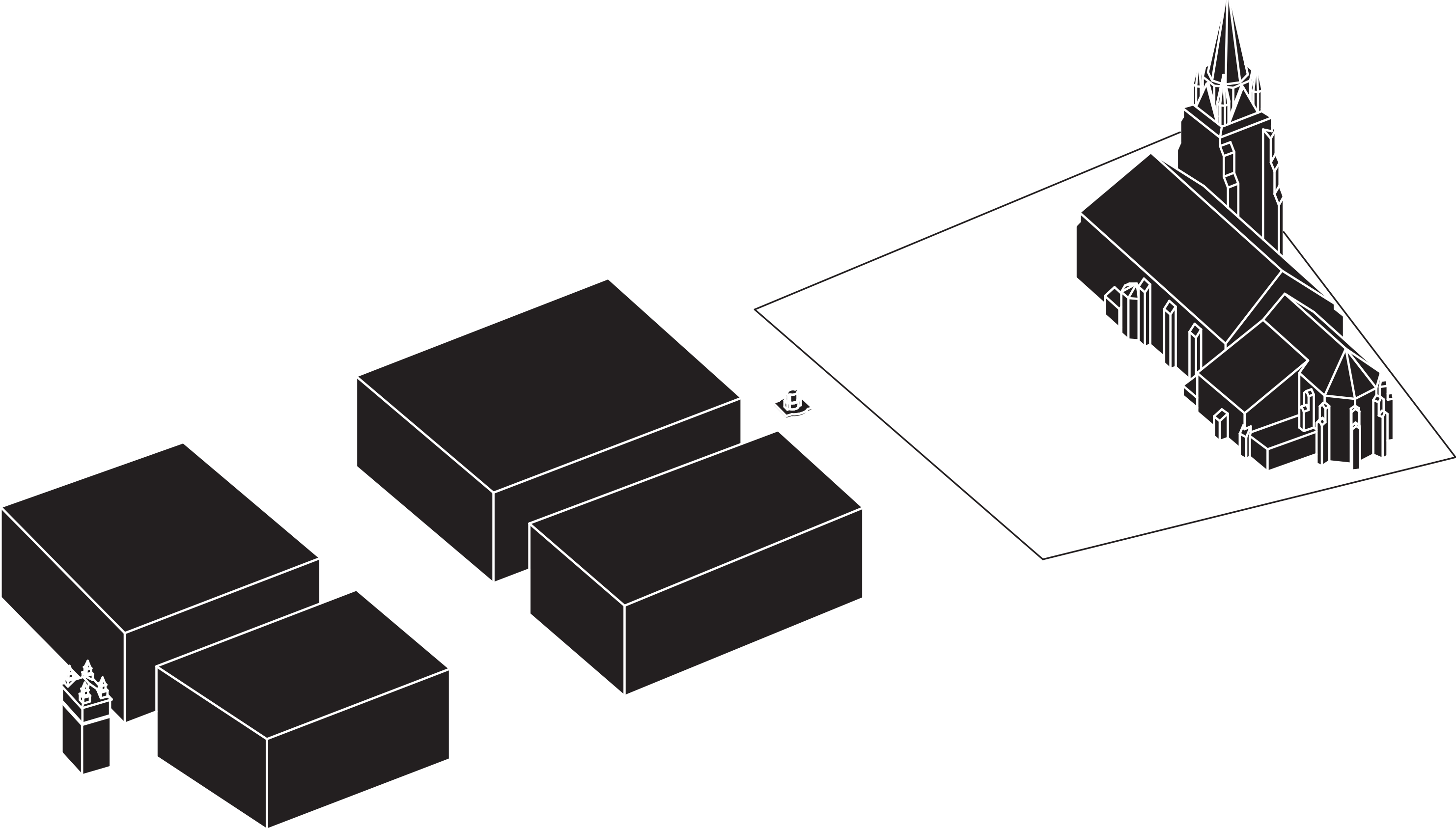

Plac Marcelusa / widownia / wjazd do parkingu

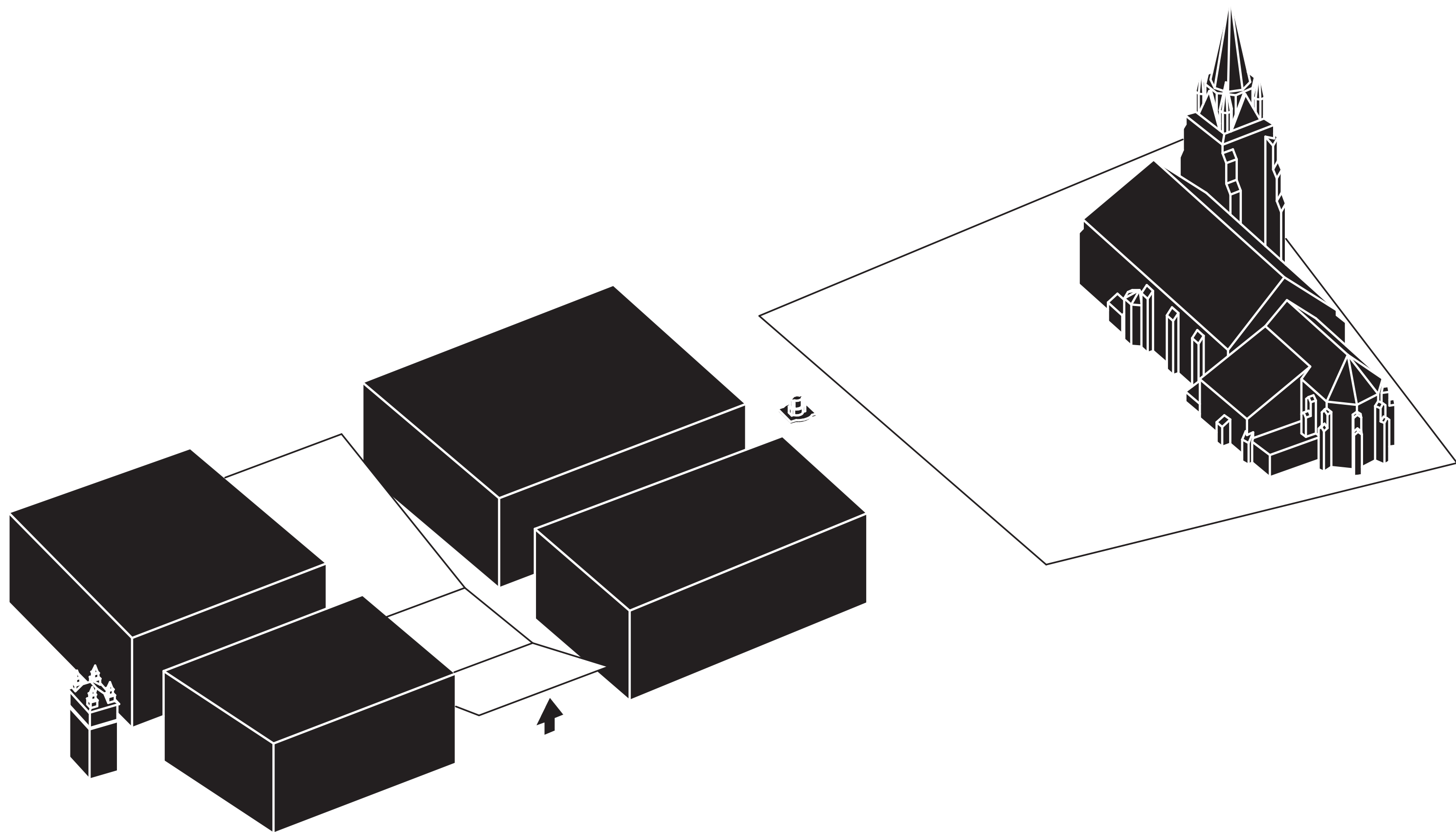

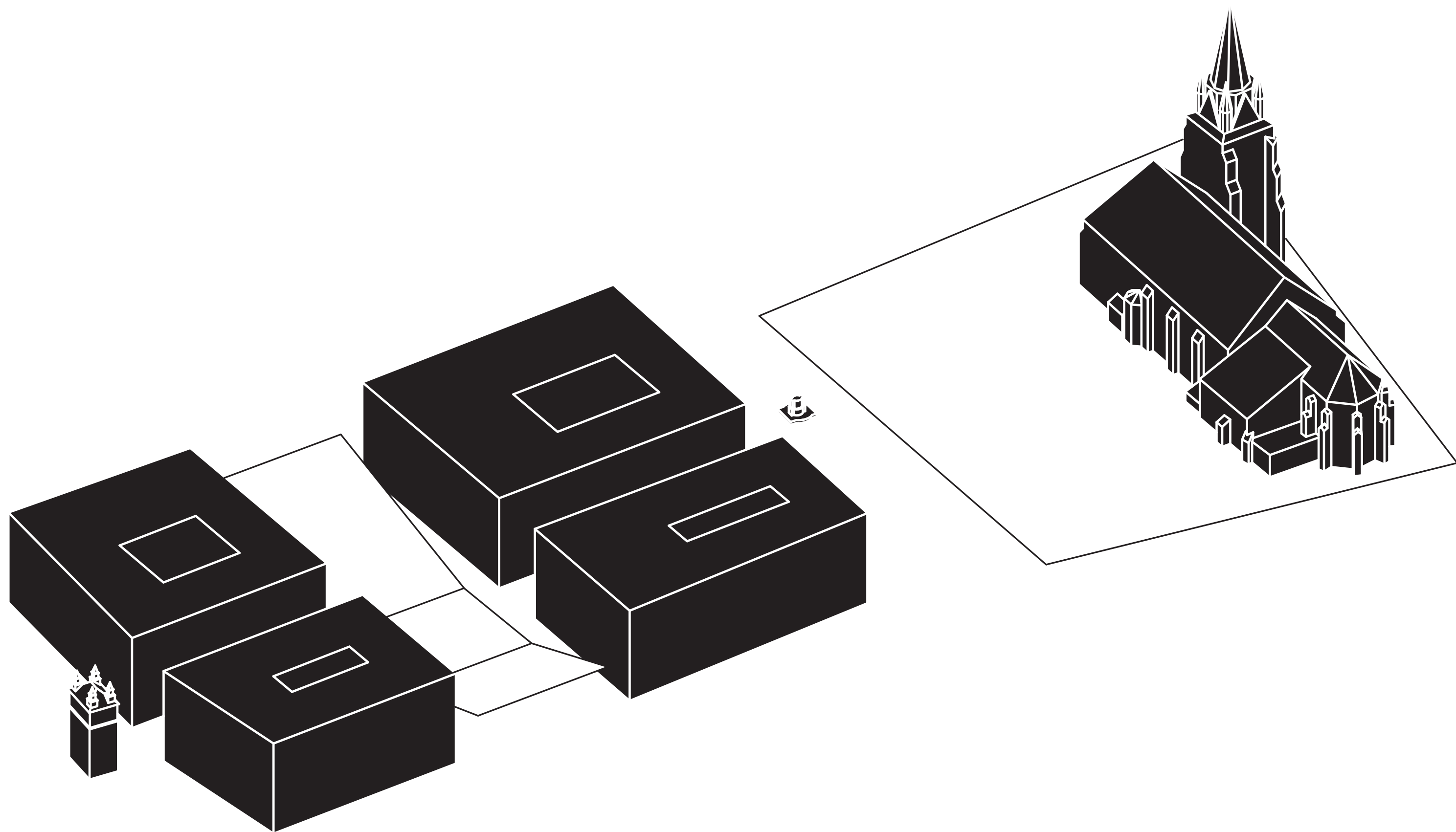

Połączenie

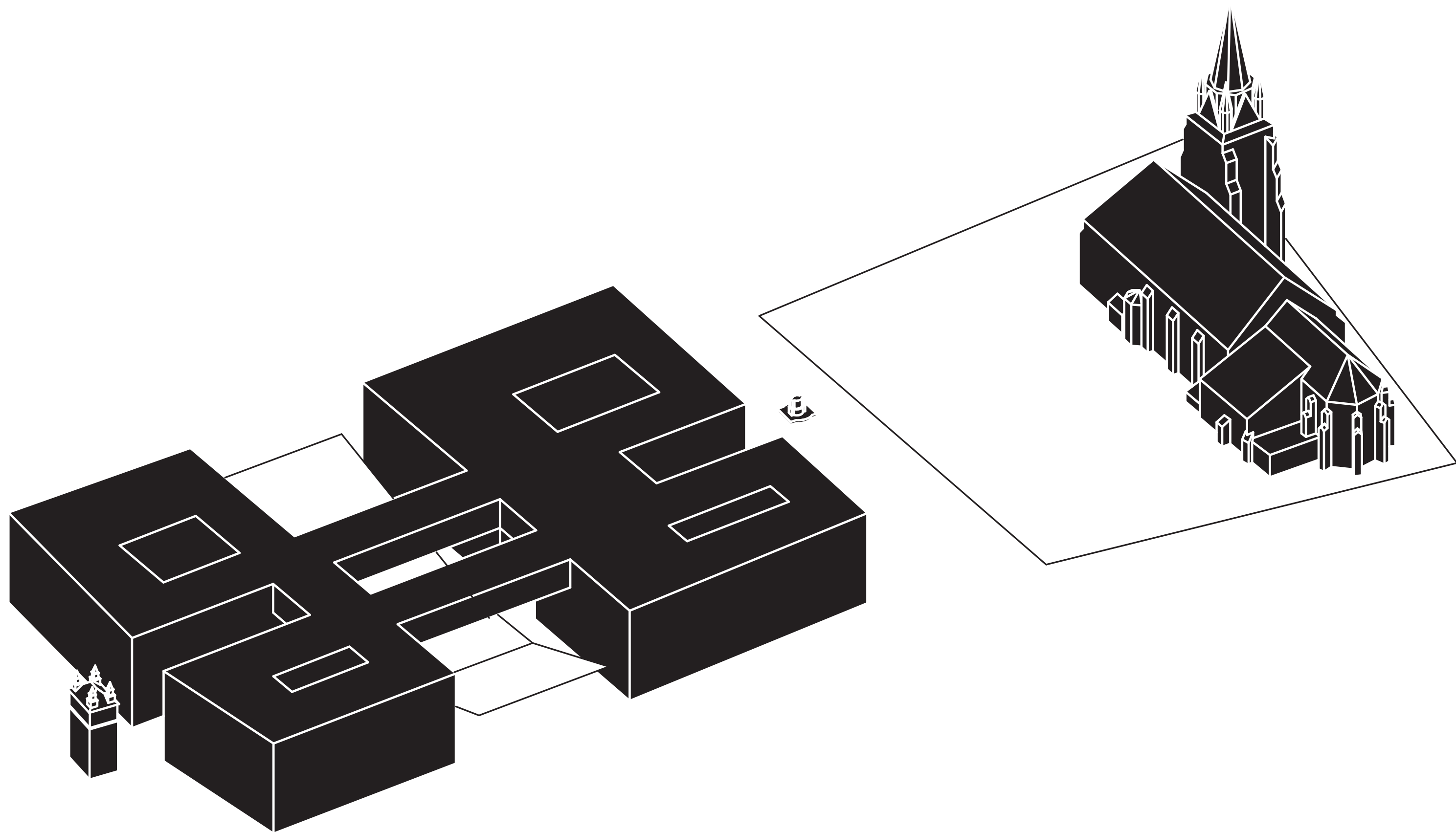

Szkoła

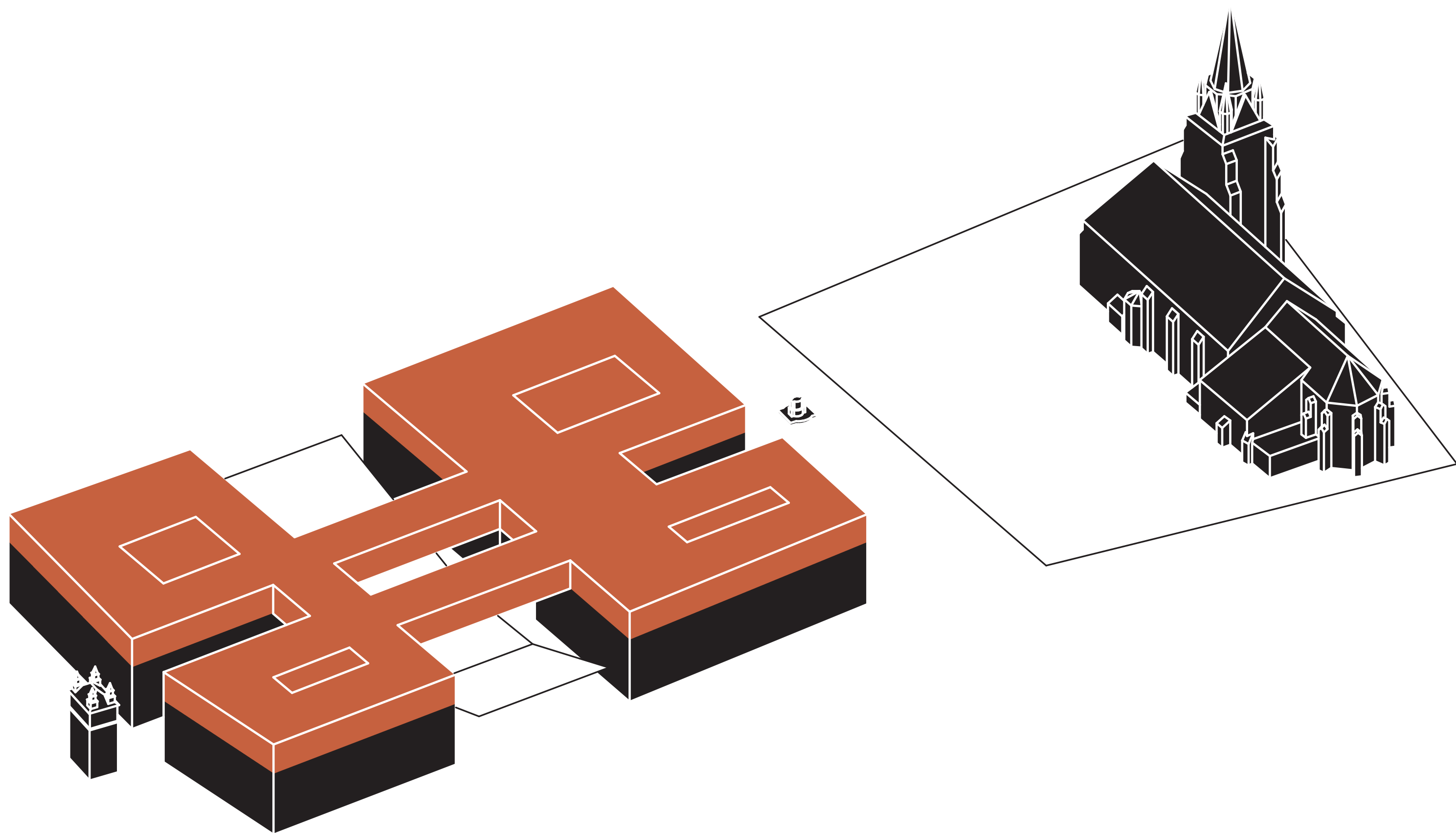

Dostępny parter

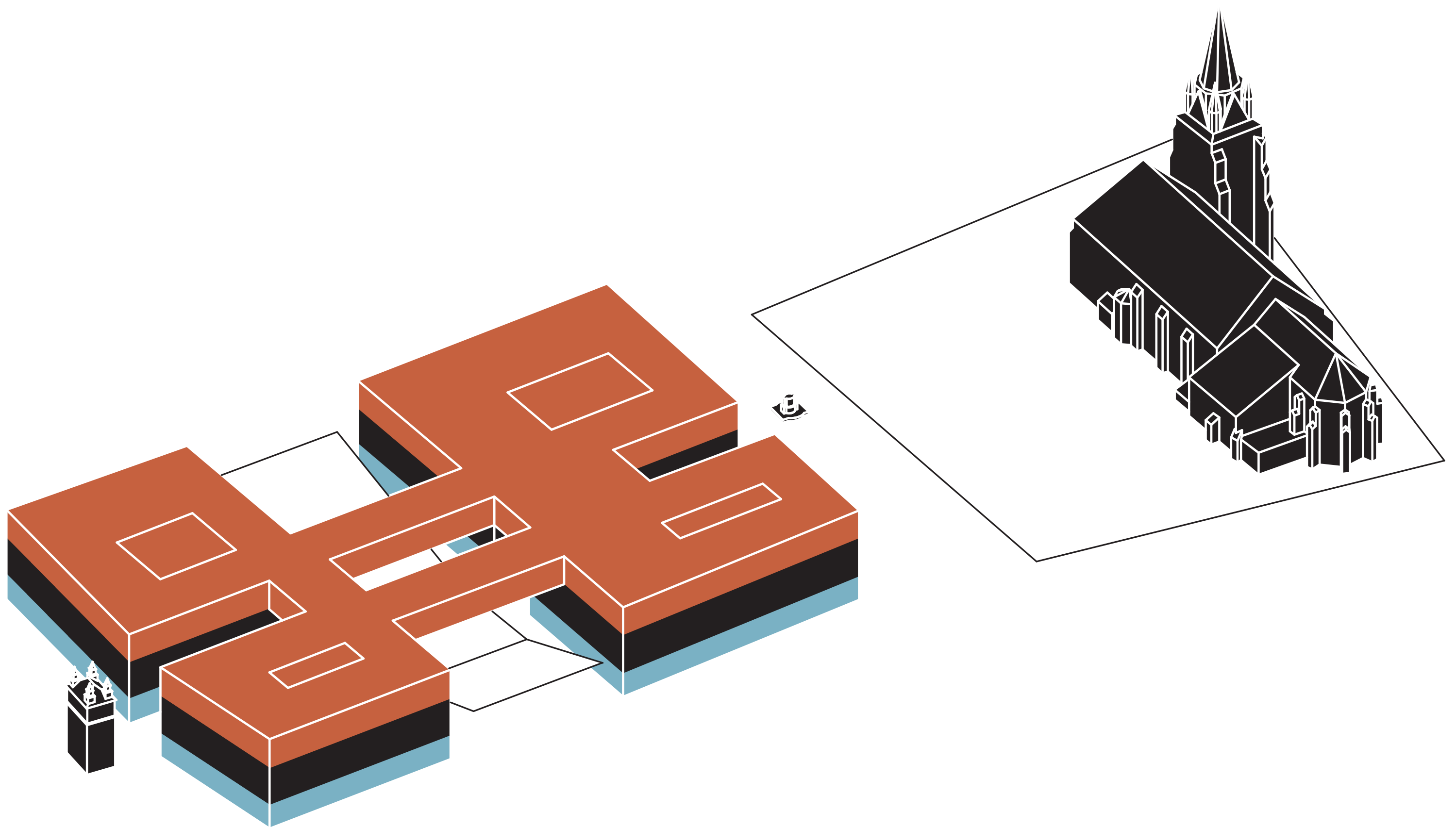

Funkcje pośrednie

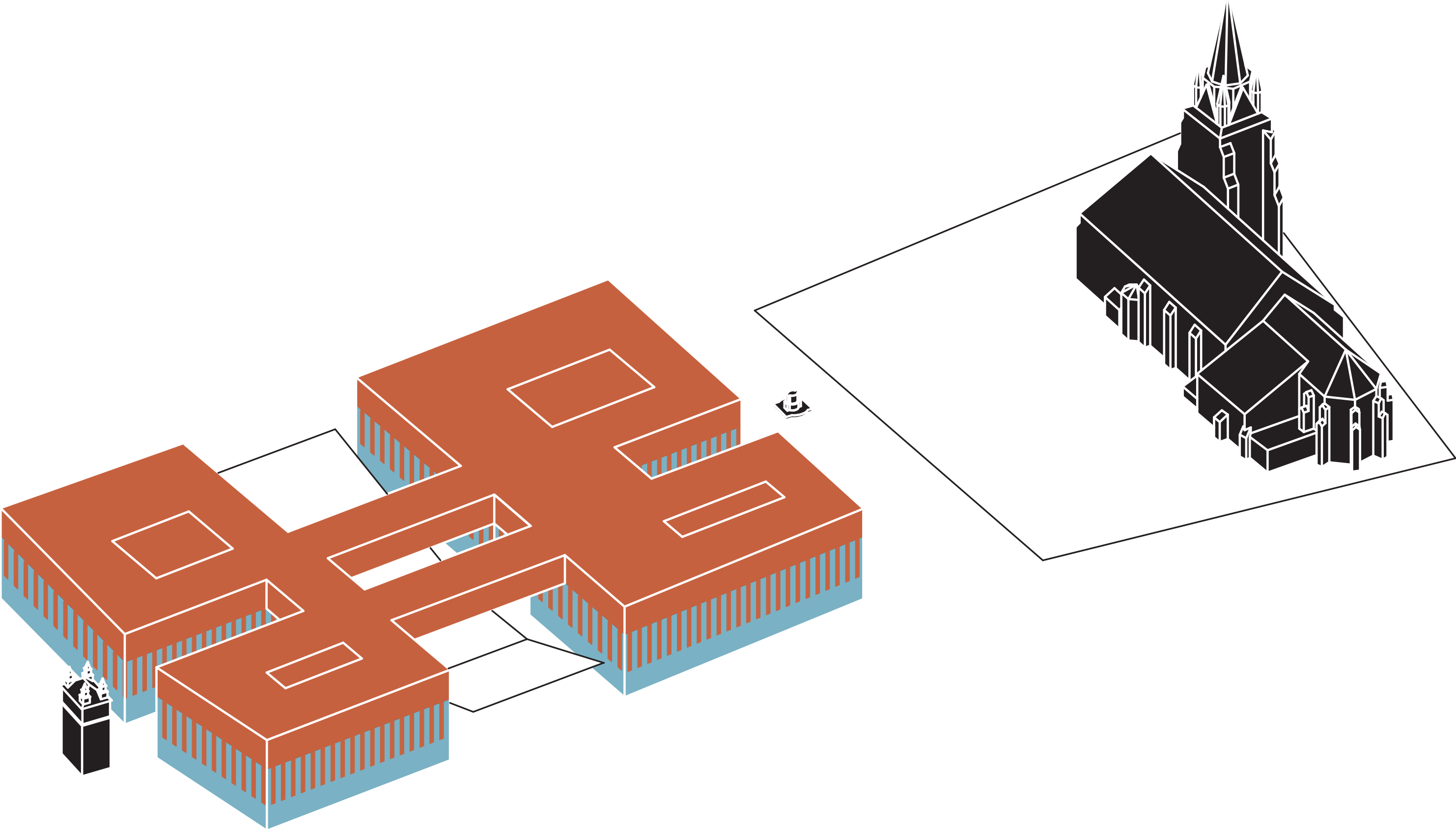

Zielony dostępny dach

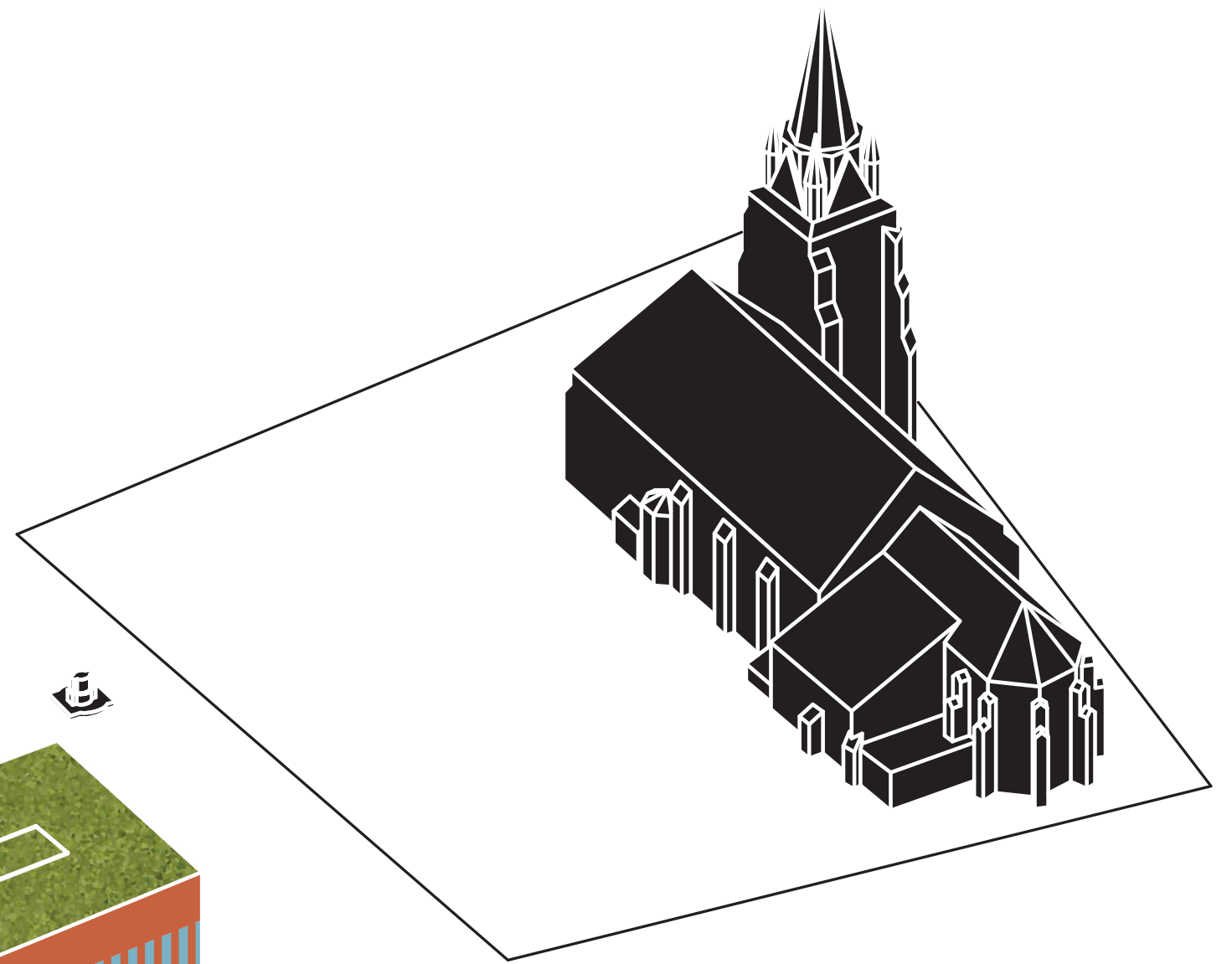
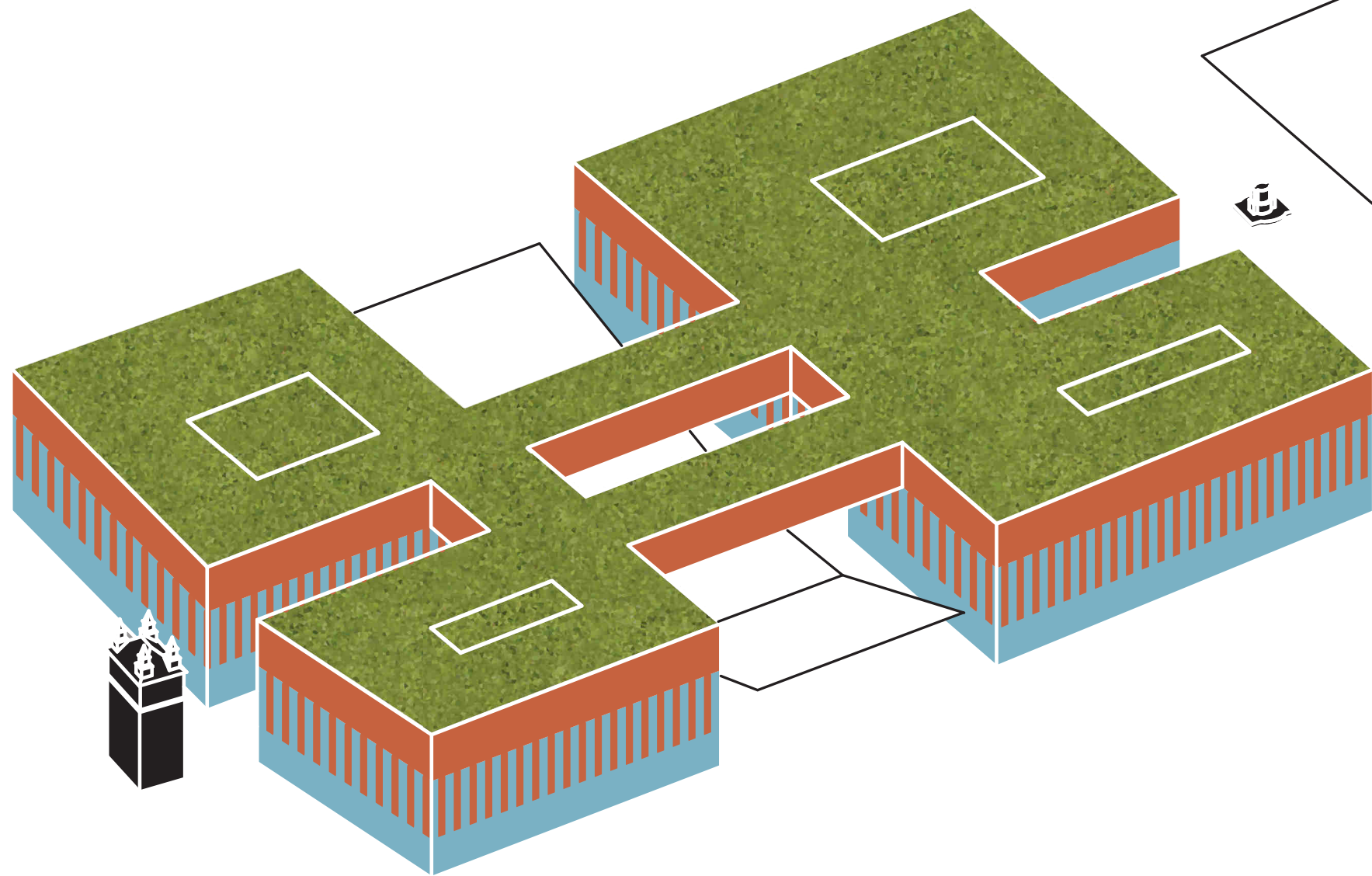

Ceglana elewacja

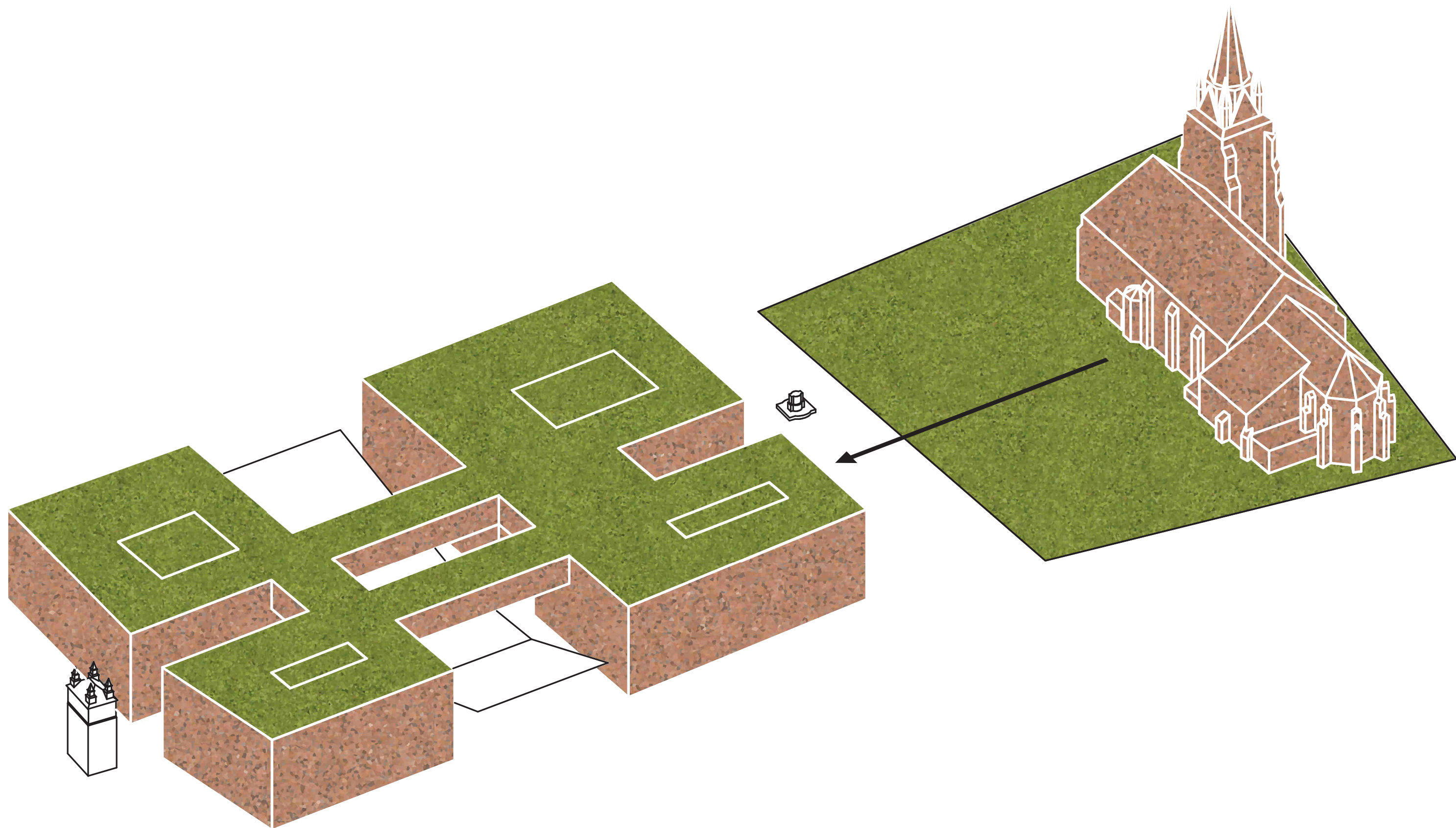

Schemat bryłowy

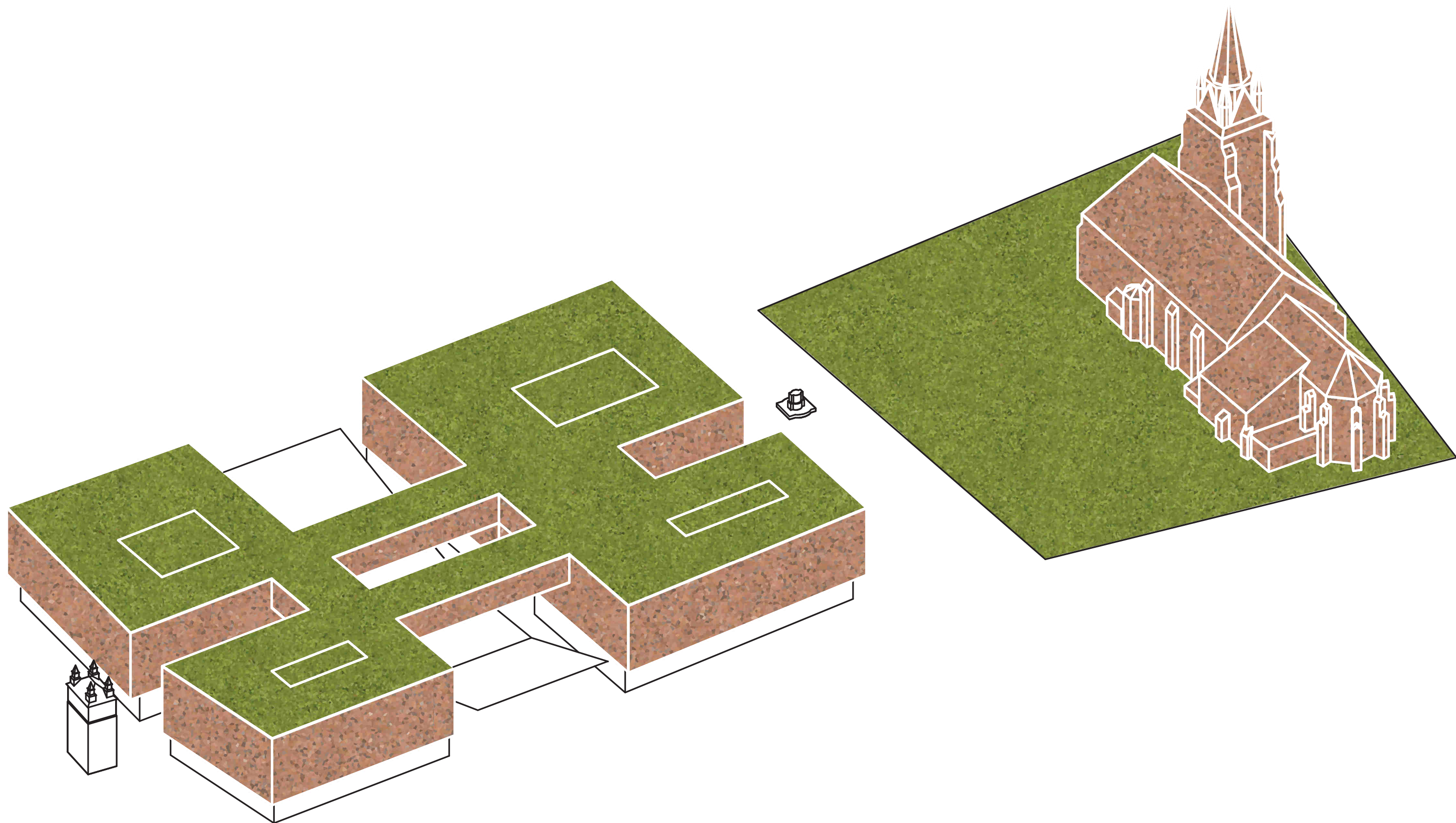

Ceglane obiekty



Zadanie 3

—

UKŁAD

FUNKCJONALNY

Układ funkcjonalny - warianty

Parter



Piętro 1



Piętro 2



Piętro 3

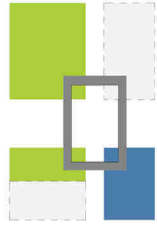

Parter



Piętro 1



Piętro 2



Piętro 3



Parter



Piętro 1



Piętro 2



Piętro 3



Parter

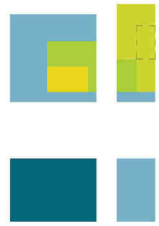

Piętro 1

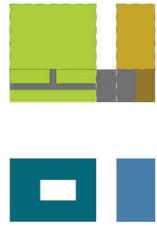

Piętro 2

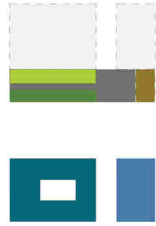

Piętro 3



Parter

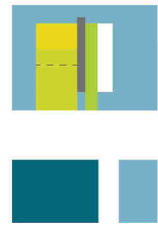

Piętro 1



Piętro 2

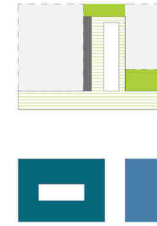

Piętro 3



Parter



Piętro 1



Piętro 2



Piętro 3

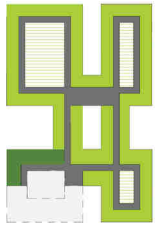

Parter

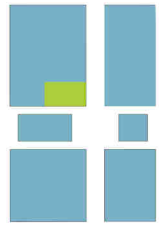

Piętro 1

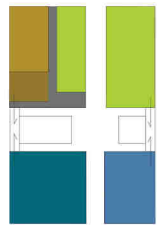

Piętro 2

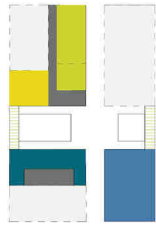

Piętro 3

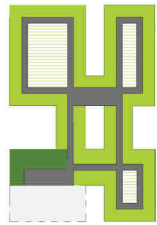

Parter

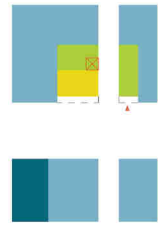

Piętro 1



Piętro 2

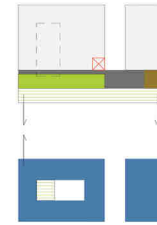

Piętro 3

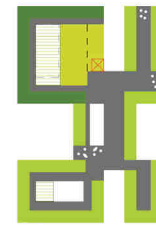

Parter

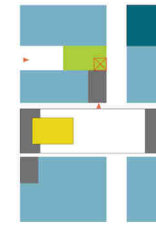

Piętro 1



Piętro 2



Piętro 3

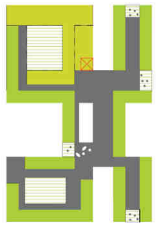

Zestawienie wszystkich kondygnacji

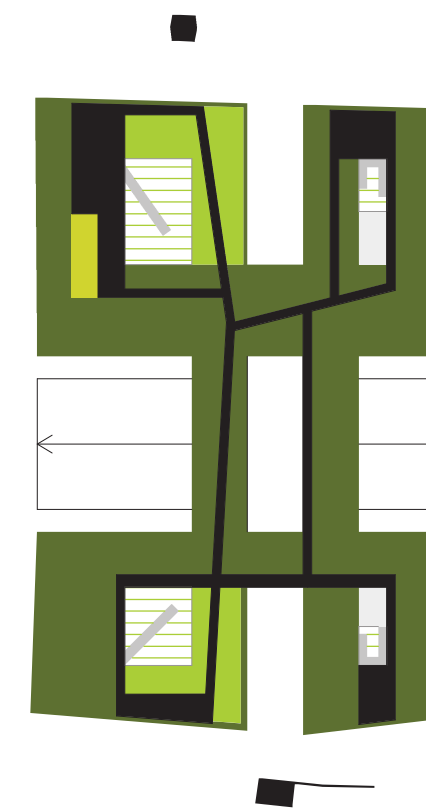
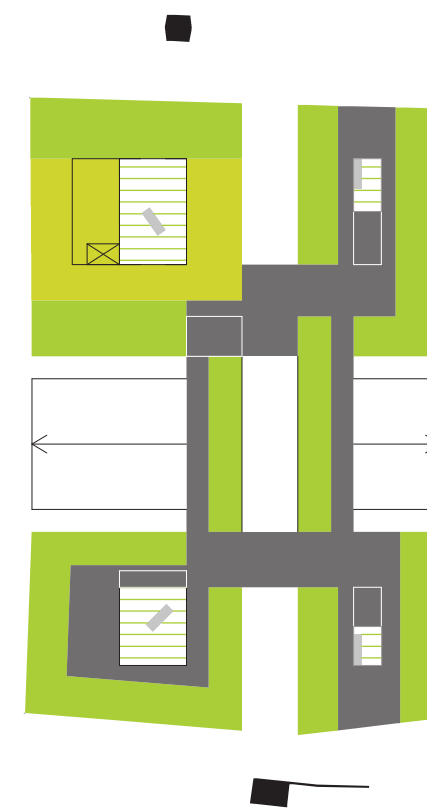
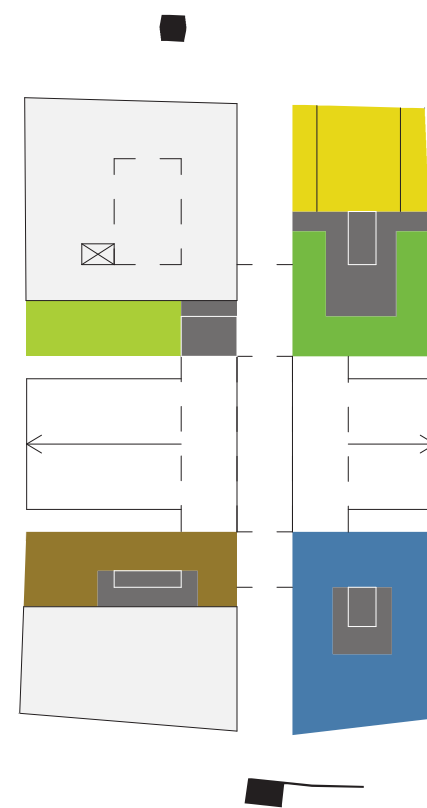
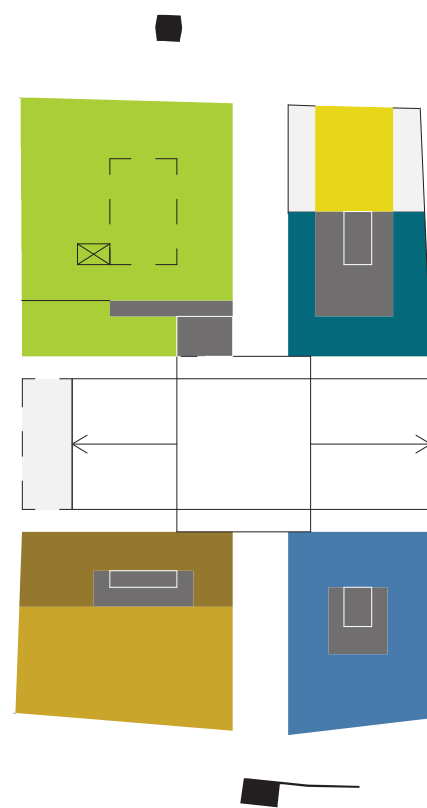
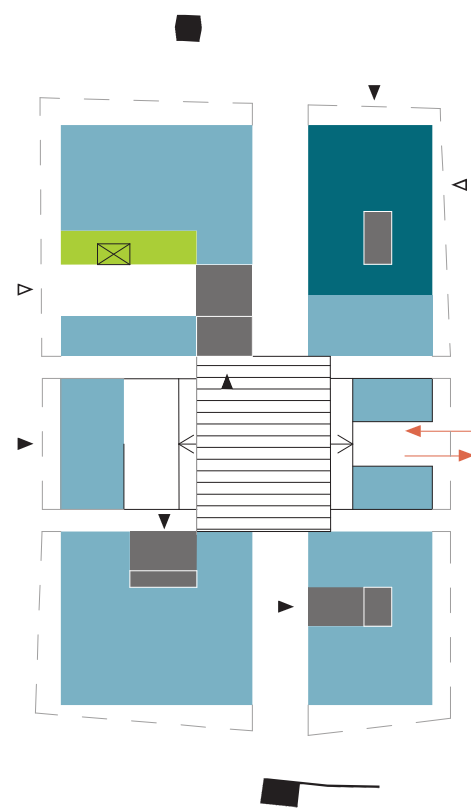
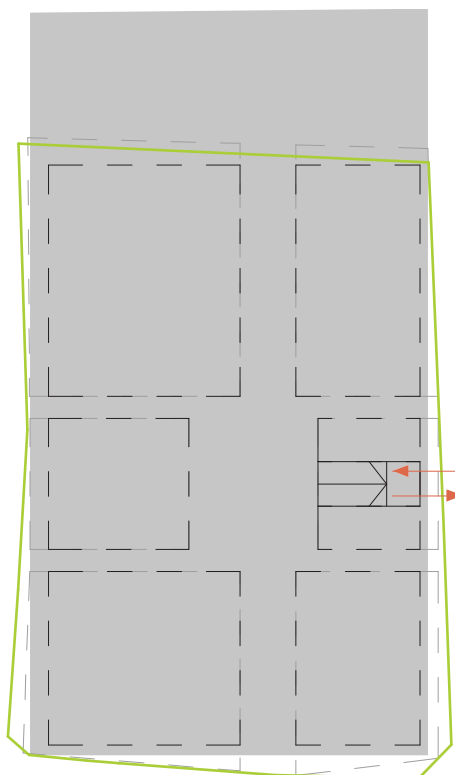

Zadanie 4

—

OTWOROWANIE

BRYŁY

Elewacje

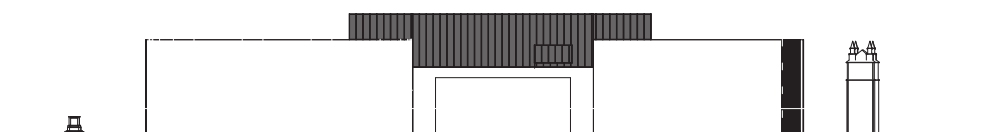
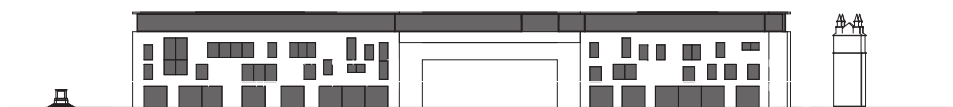
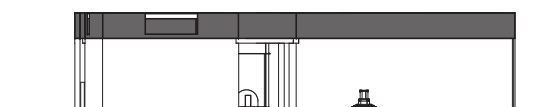
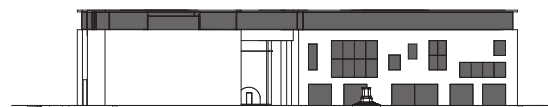
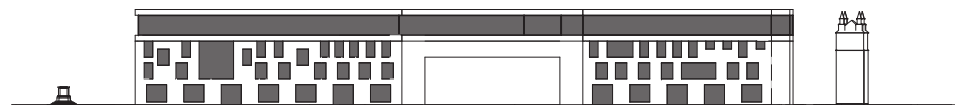
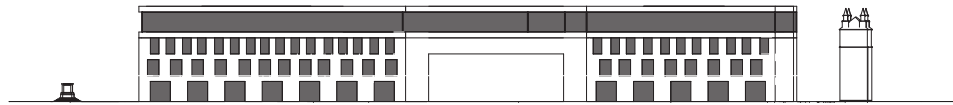
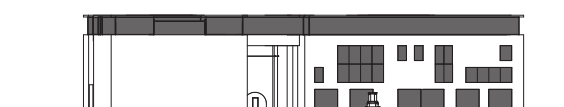
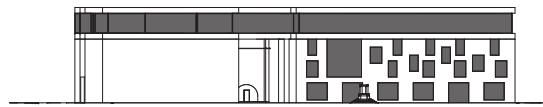
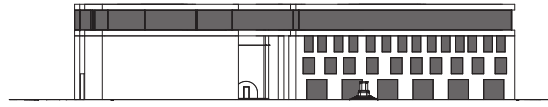
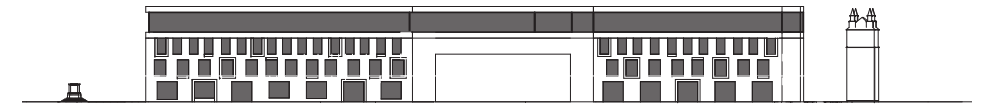
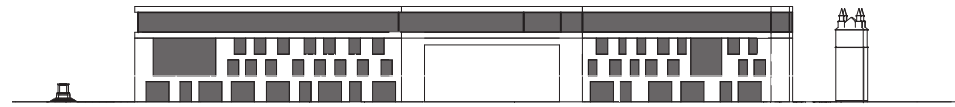
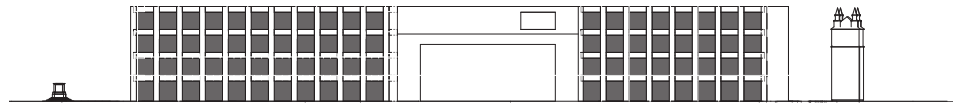
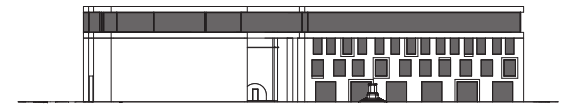
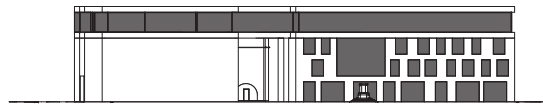
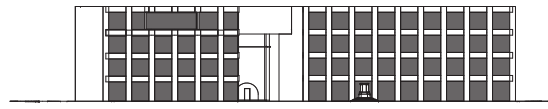

Widoki

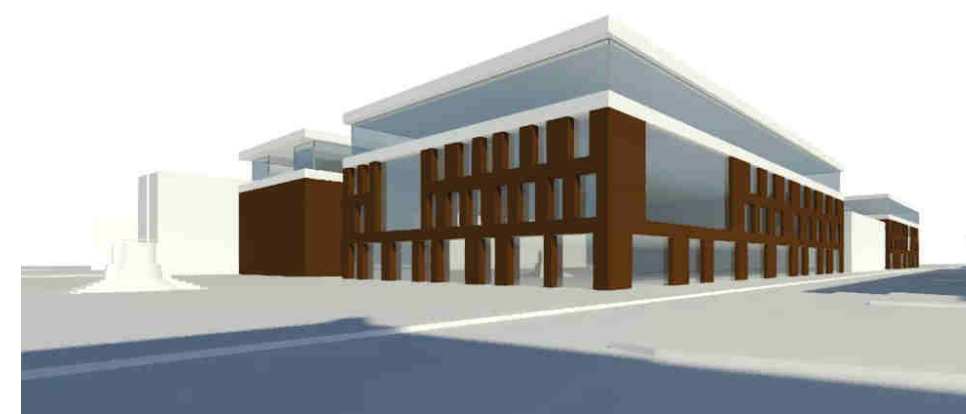
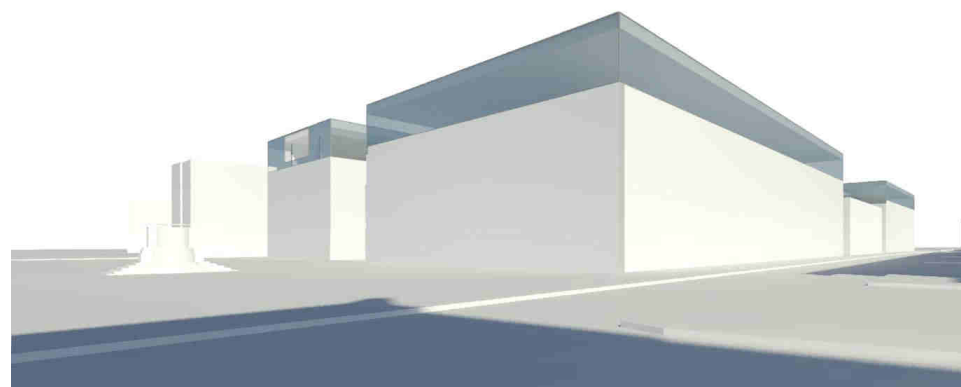
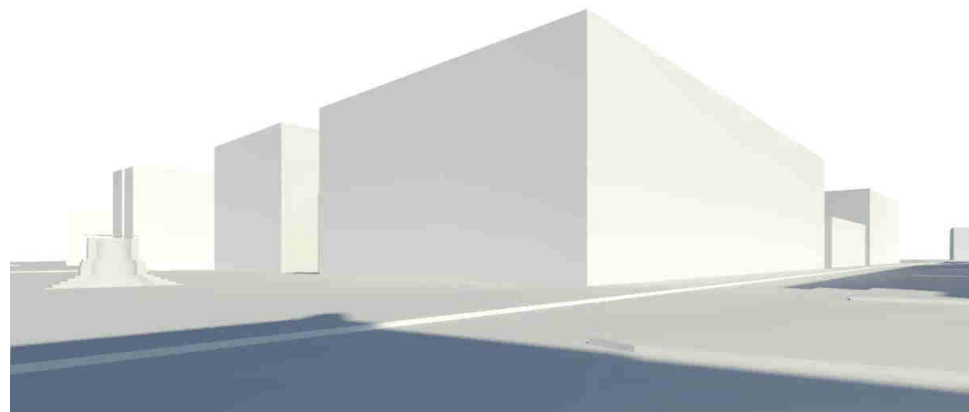

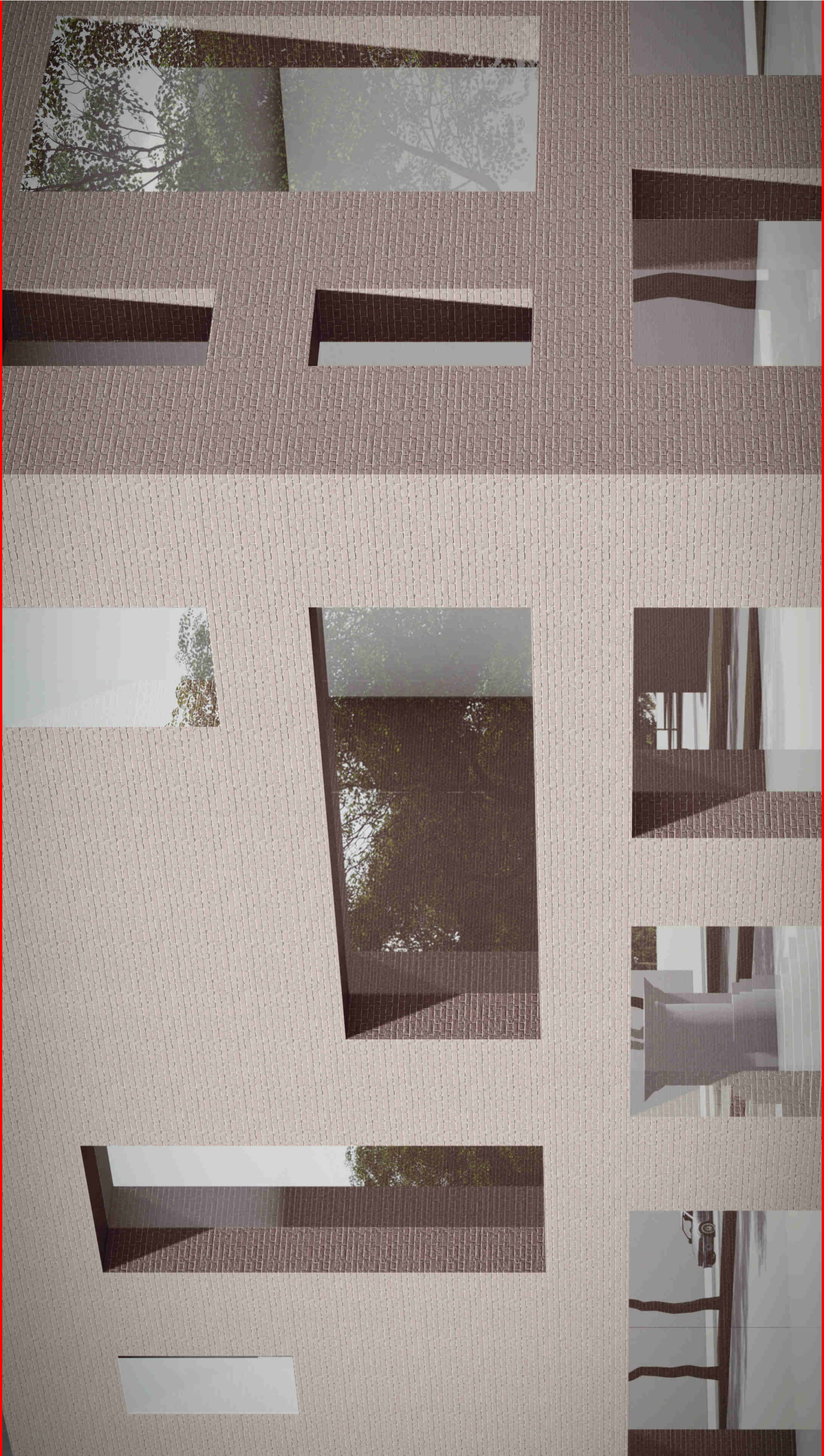

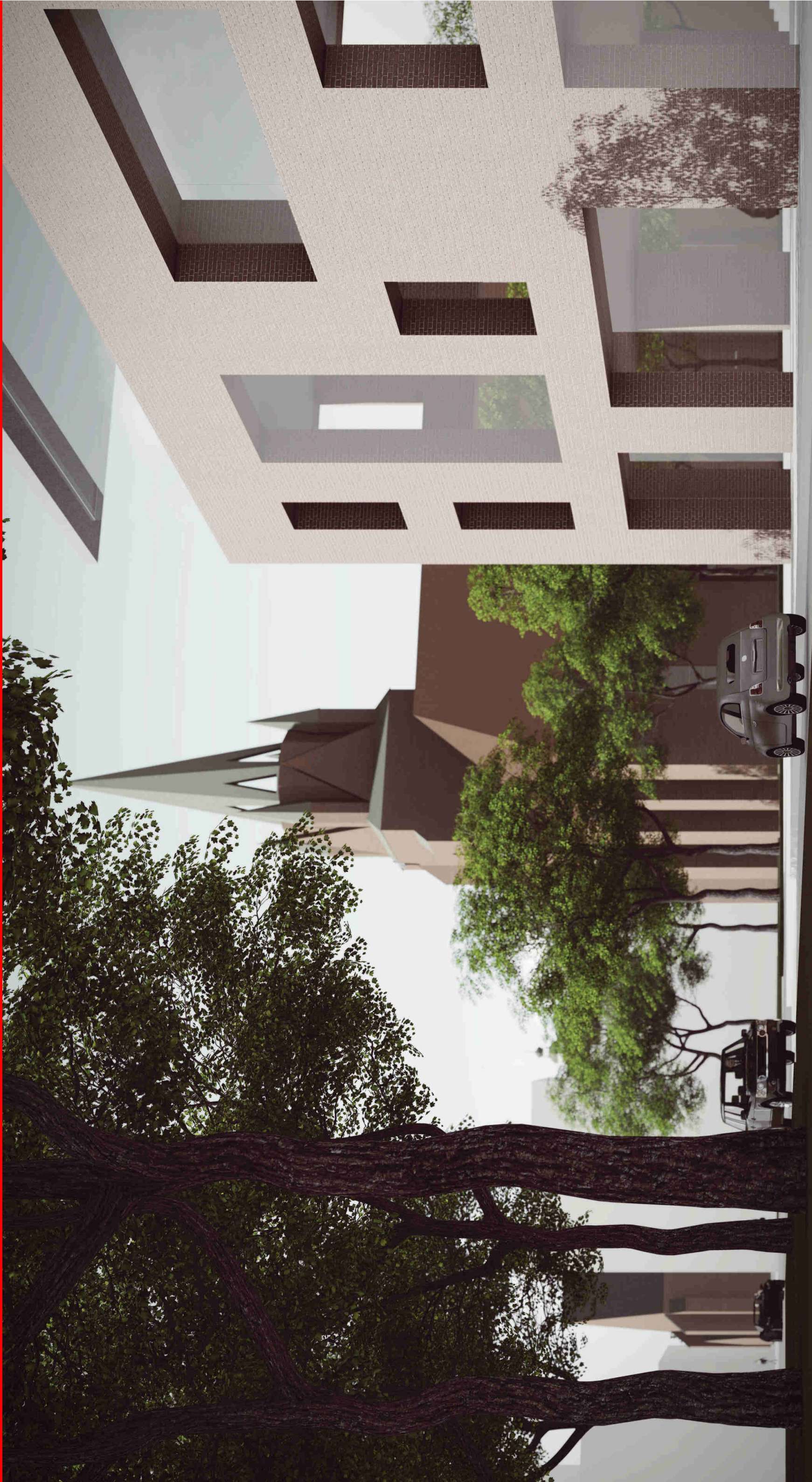







Wybrany wariant

—

RENDERINGI

ANIMACJA









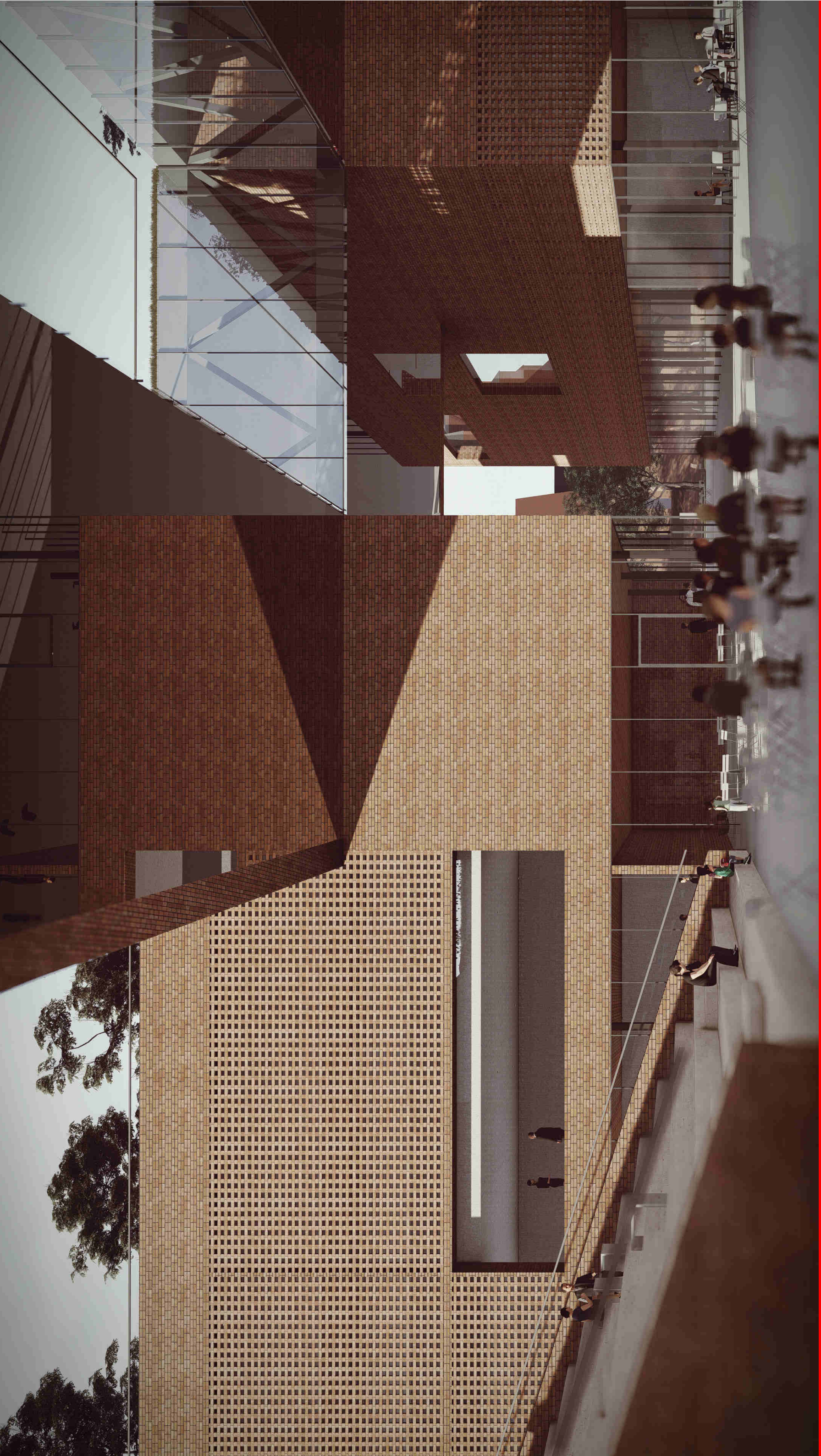

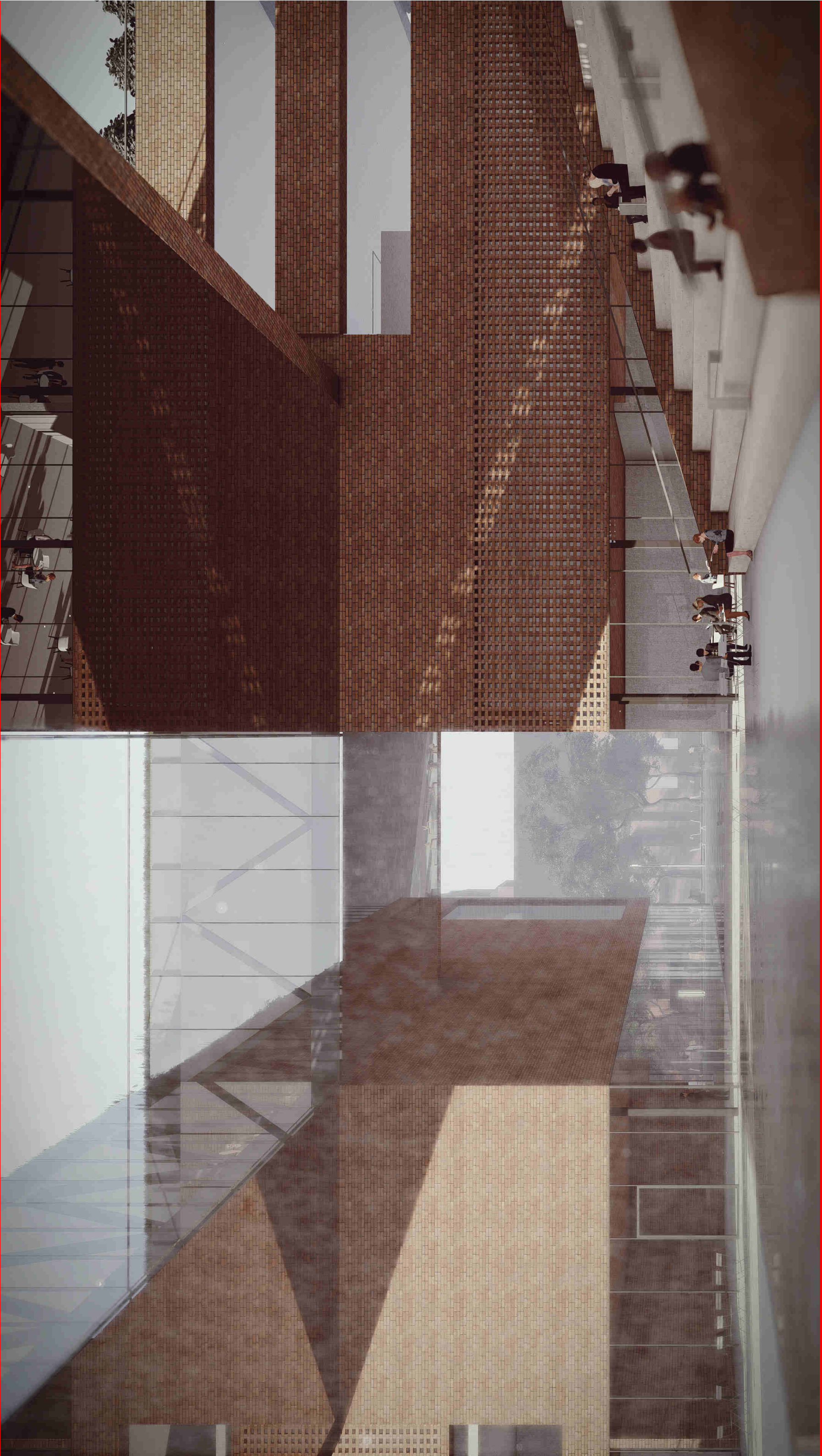

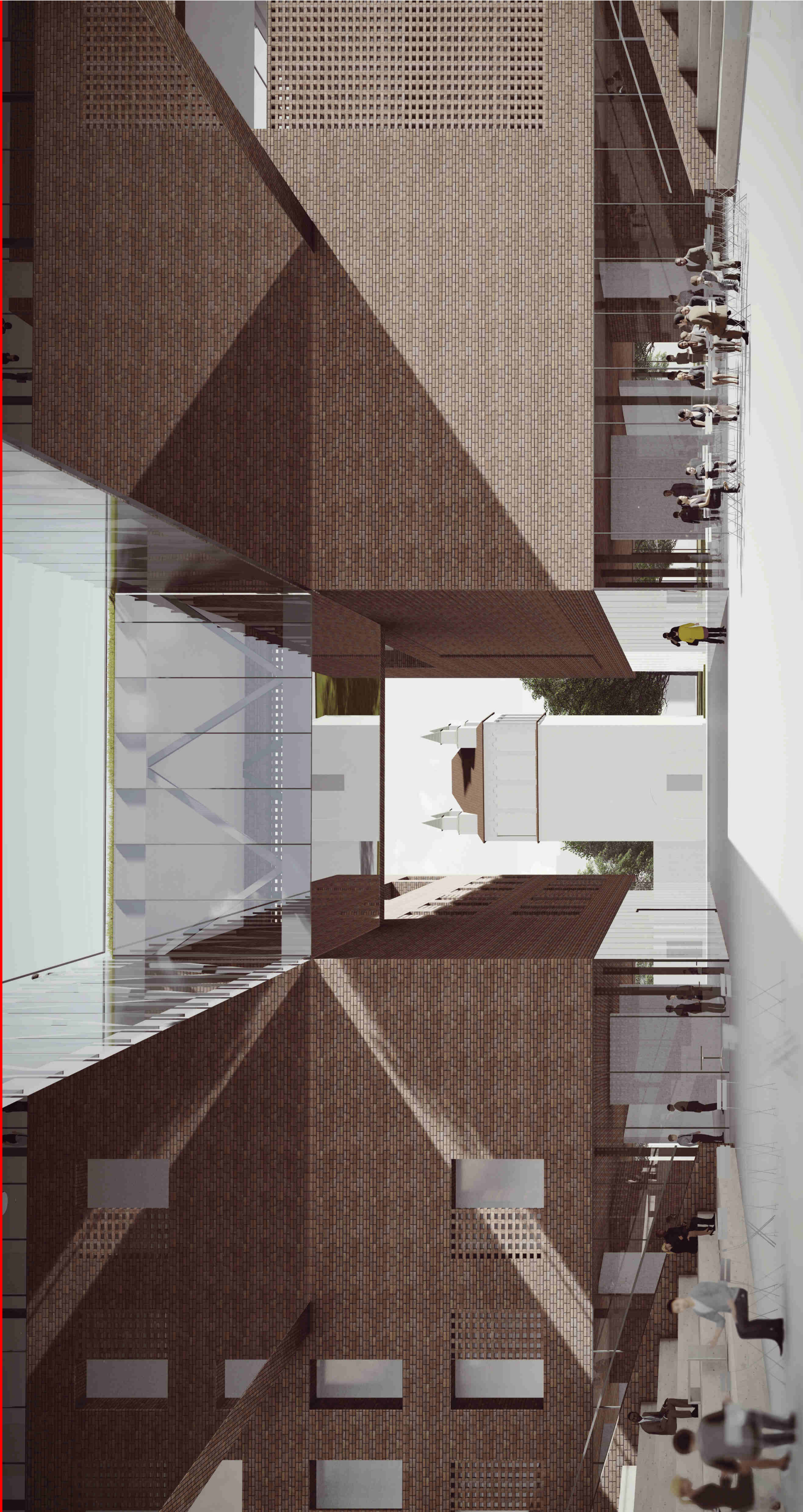

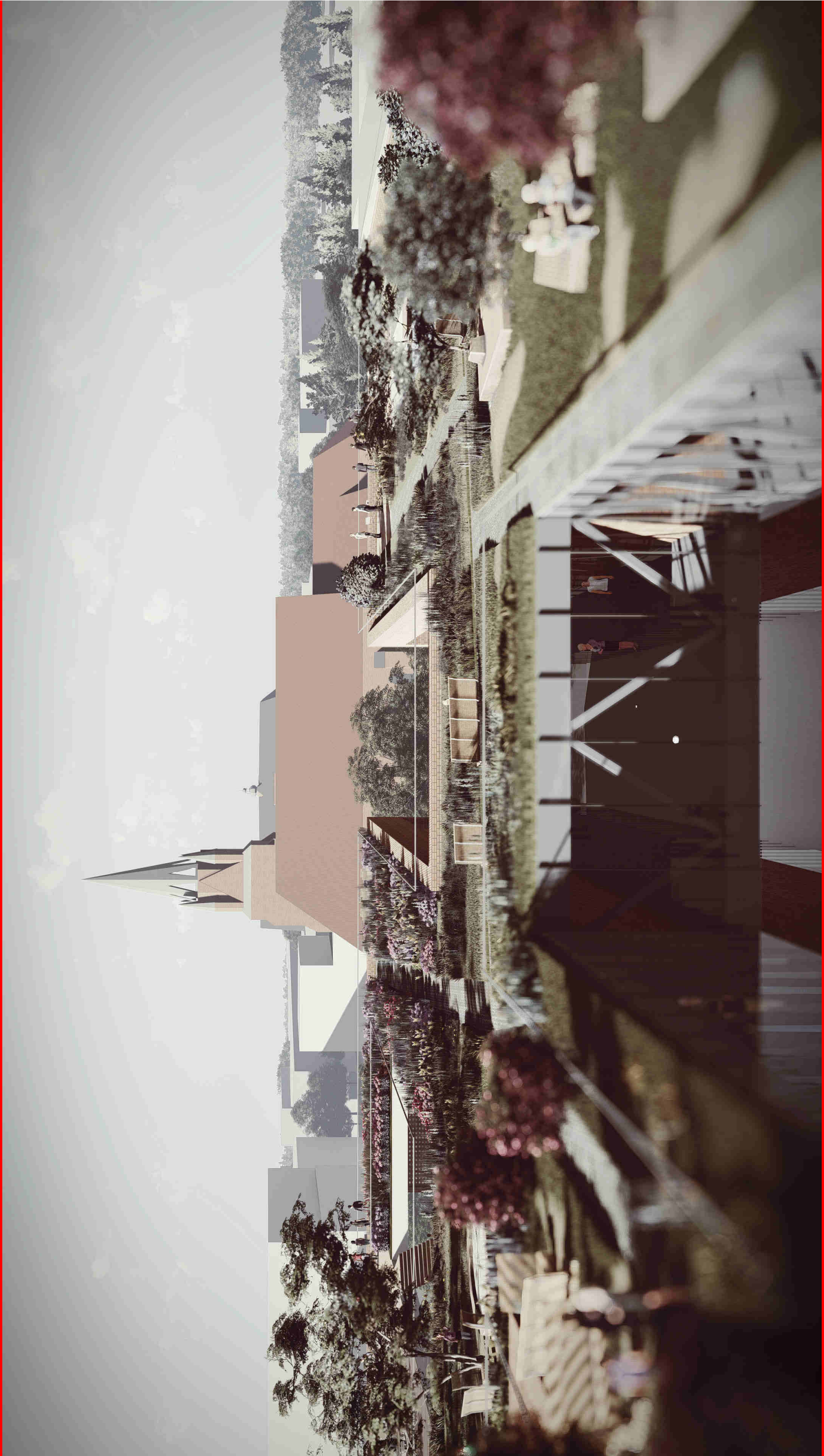



Dziękujemy

—

TOPROJEKT.COM

pracownia@topprojekt.com